

home

news

home

► EVOLUTION

"Home": the design for a house that knows how to keep up its value over time is constantly changing.

Superior craftsmanship and design live together in the new proposals that renew and extend the already large collection of furniture.

The images that follow suggest possible solutions with a luxurious atmosphere and at the same time concrete and consistent, possible scenarios for a refined and high quality of life.

► EVOLUTION

"Home": le projet pour une maison qui sait garder sa valeur au cours du temps est en évolution constante.

L'artisanat haut de gamme et le design vivent ensemble dans les nouvelles propositions qui renouvellent et étendent la déjà vaste collection de meubles.

Les images qui suivent suggèrent des solutions possibles riches en atmosphère et en même temps concrètes et cohérentes, des scénarios possibles pour une vie raffinée et de haute qualité.

► EVOLUCIÓN

"Home": el proyecto para un hogar que sepa valorar en el tiempo su transformación constante.

Artesanía y diseño superior conviven con las nuevas propuestas que renuevan y amplían la ya vasta colección de muebles.

Las imágenes que siguen recomiendan posibles soluciones para abitaciones de lujo y, al mismo tiempo concretas y coherentes, para una calidad refinada y alta de la vida.

► L'EVOLUZIONE

"Home", il progetto per una casa che sappia mantenere alto il proprio valore nel tempo, è in continua evoluzione.

Alto artigianato e design convivono nelle nuove proposte che rinnovano e ampliano la già vasta collezione di arredi.

Le immagini che seguono suggeriscono possibili soluzioni ricche di atmosfera ed allo stesso tempo concrete e coerenti, possibili scenari per una raffinata ed alta qualità di vita.



home

▶ SOFA	56 FUSION 56 NIKY 82 SAVILE ROW	▶ CANAPÉS	56 FUSION 56 NIKY 82 SAVILE ROW	▶ SOFÁS	56 FUSION 56 NIKY 82 SAVILE ROW
▶ ARMCHAIRS	116 PLANET 116 MOORE 134 SAVILE ROW 134 BARLEY 100 BLOB 108 WOODY 116 HOLLY	▶ FAUTEUILS	116 PLANET 116 MOORE 134 SAVILE ROW 134 BARLEY 100 BLOB 108 WOODY 116 HOLLY	▶ BUTACAS	116 PLANET 116 MOORE 134 SAVILE ROW 134 BARLEY 100 BLOB 108 WOODY 116 HOLLY
▶ LOW TABLES	178 NIKI 134 SAVILE ROW	▶ BASSES	178 NIKI 134 SAVILE ROW	▶ MESITAS	178 NIKI 134 SAVILE ROW
▶ TABLES	134 WAY 124 MOORE	▶ TABLES	134 WAY 124 MOORE	▶ MESSAS	134 WAY 124 MOORE
▶ CHAIRS	134 CLAP 134 WAY 134 MOORE 142 BABETTE 150 SHU	▶ CHAISES	134 CLAP 134 WAY 134 MOORE 142 BABETTE 150 SHU	▶ SILLAS	134 CLAP 134 WAY 134 MOORE 142 BABETTE 150 SHU
▶ BOOKCASE	134 GRID 158 ELLE	▶ BIBLIOTHÈQUES	134 GRID 158 ELLE	▶ BIBLIOTECAS	134 GRID 158 ELLE
▶ CABINETS	134 EQUA 134 NIKI 134 MOORE	▶ MEUBLES	134 EQUA 134 NIKI 134 MOORE	▶ MEUBLES	134 EQUA 134 NIKI 134 MOORE
▶ WRITING DESKS	134 NAPA	▶ BUREAUX	134 NAPA	▶ ESCRITORIOS	134 NAPA

▶ NUOVI MODELLI
NEW MODELS
NOUVEAUX MODÈLES
NUEVOS MODELOS

▶ DIVANI	FUSION NIKY SAVILE ROW
▶ POLTRONE	PLANET MOORE SAVILE ROW BARLEY BLOB WOODY HOLLY
▶ TAVOLINI	NIKI SAVILE ROW
▶ TAVOLI	WAY MOORE
▶ SEDIE	CLAP WAY MOORE BABETTE SHU
▶ LIBRERIE	GRID ELLE
▶ MOBILI	EQUA NIKI MOORE
▶ SCRITTOI	NAPA

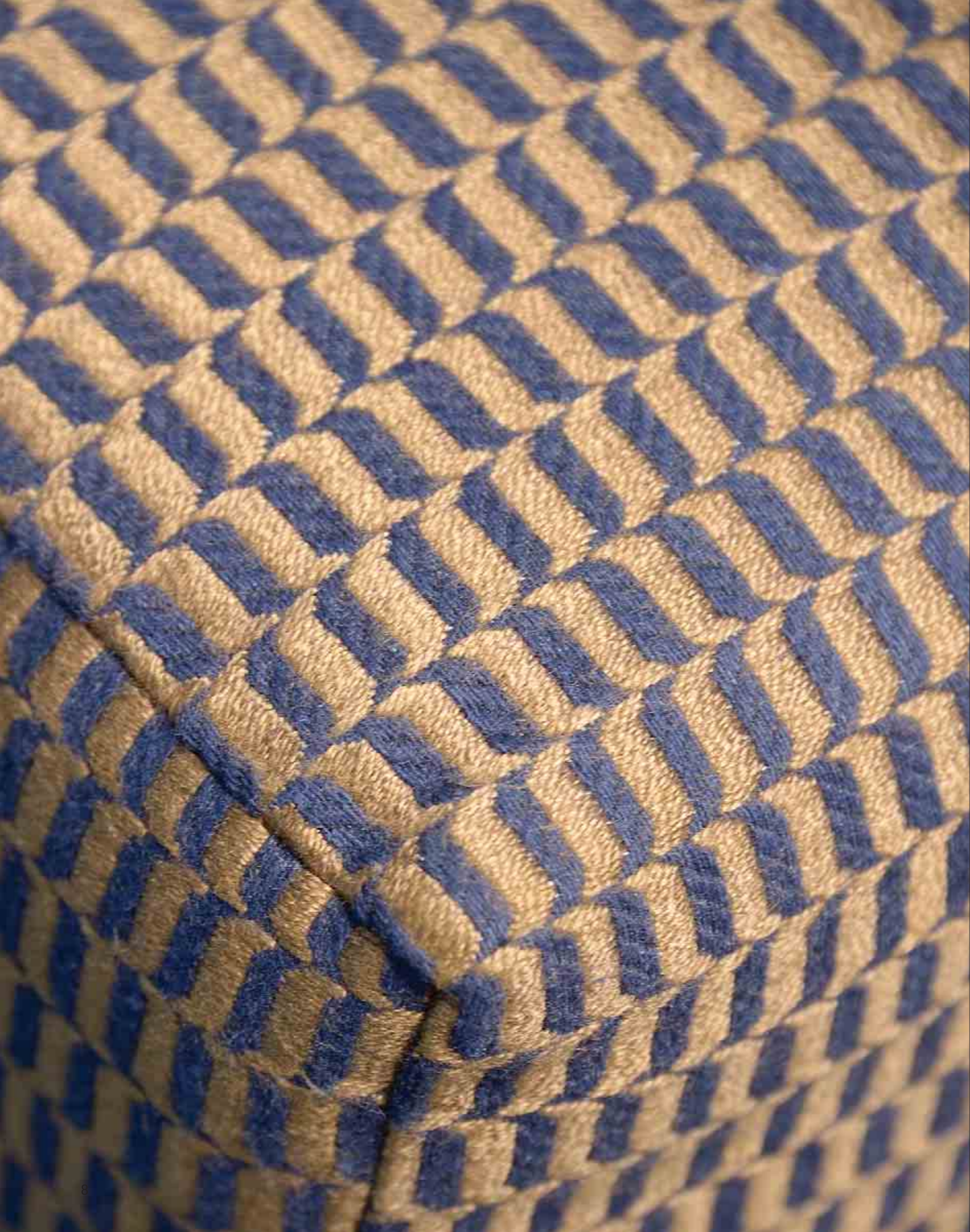

▶ DIVANI
SOFAS
CANAPÈS
SOFÁS

▶ TAVOLINI
LOW TABLES
TABLES BASSES
MESITAS

FUSION



NIKY



NIKY



SAVILE ROW



SAVILE ROW



► POLTRONE
ARMCHAIRS
FAUTEUILS
BUTACAS

PLANET



BLOB



MOORE



WOODY



SAVILE ROW



HOLLY



BARLEY



► TAVOLI
TABLES
TABLES
MESAS

► SEDIE
CHAIRS
CHAISES
SILLAS

WAY



CLAP



SHU



MOORE



WAY



MOORE



BABETTE



▶ LIBRERIE
BOOKCASE
BIBLIOTHÈQUES
BIBLIOTECAS

▶ MOBILI
CABINETS
MEUBLES
MEUBLES

▶ SCRITTOI
WRITING DESKS
BUREAUX
ESCRITORIOS

GRID



EQUA



NAPA



ELLE



NIKY



MOORE



home



DESIGN: UMBERTO ASNAGO

▶ FUSION







DESIGN: STUDIO LO SCALZO MOSCHERI

▶ NIKY















DESIGN: ALESSANDRO DUBINI

▶ SAVILE ROW



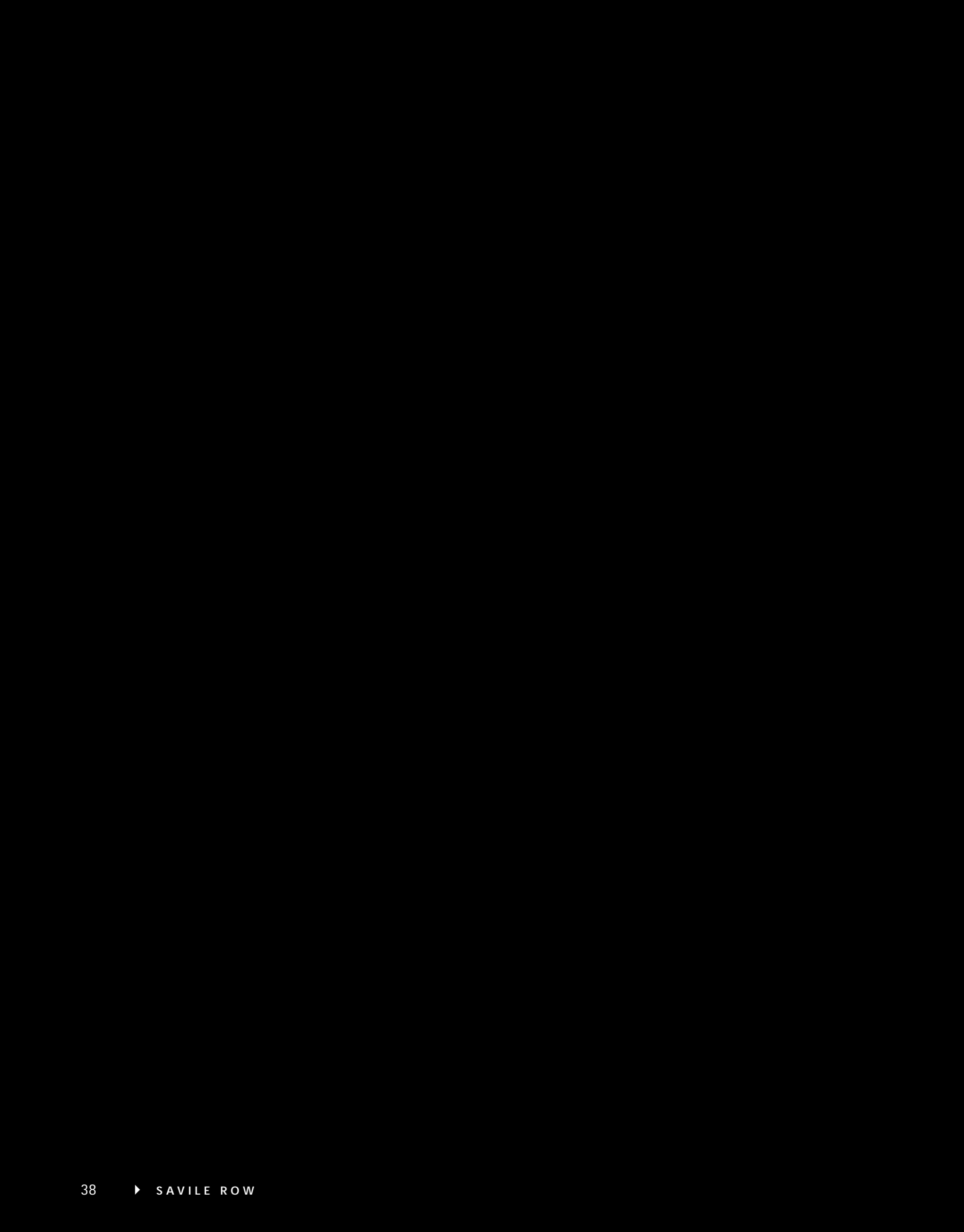





DESIGN: STUDIO LO SCALZO MOSCHERI

▶ PLANET









DESIGN: UMBERTO ASNAGO

▶ MOORE RELAX



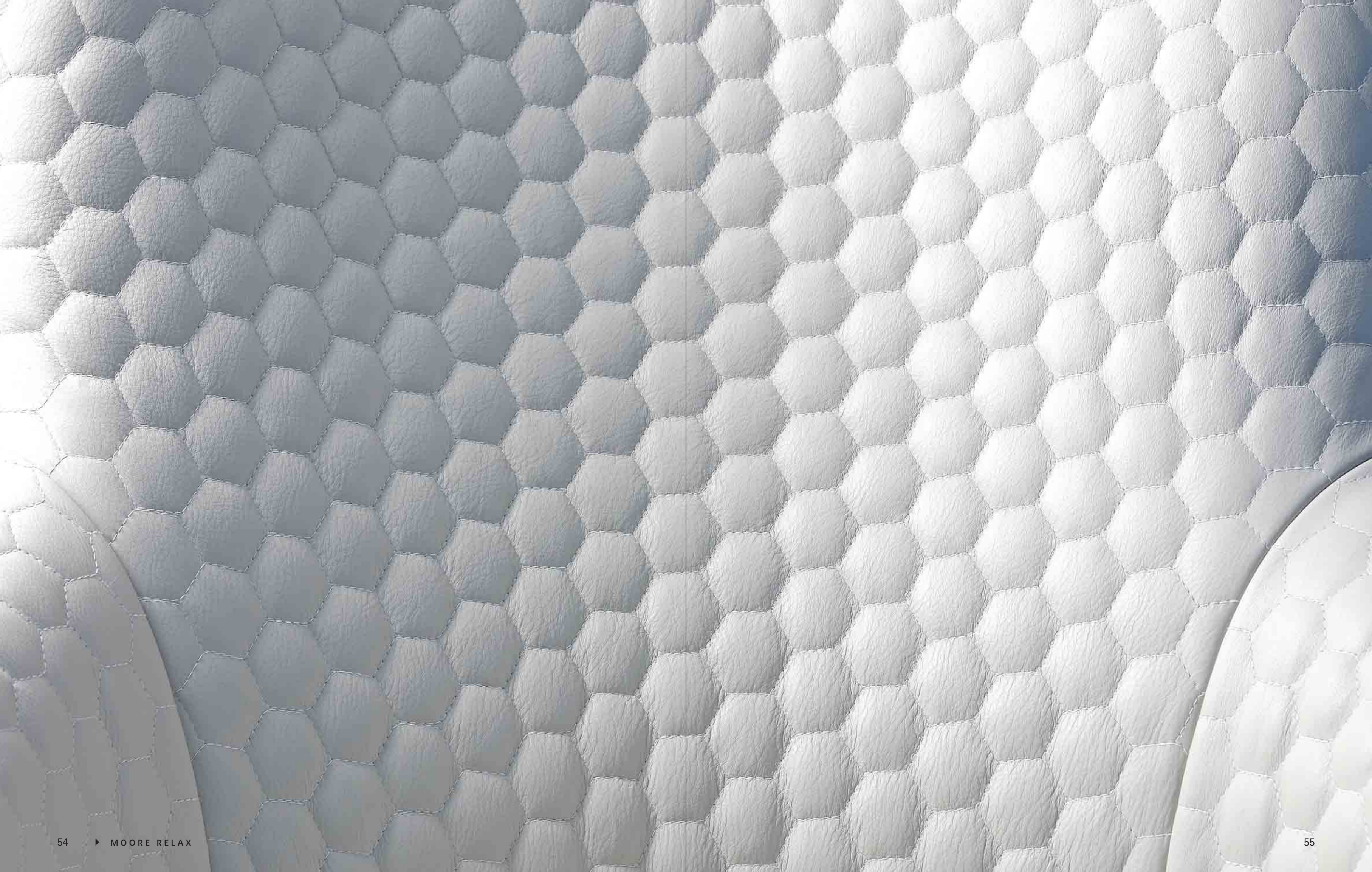



DESIGN: UMBERTO ASNAGO

▶ BARLEY





DESIGN: UMBERTO ASNAGO

▶ BLOB





DESIGN: UMBERTO ASNAGO

▶ WOODY





DESIGN: UMBERTO ASNAGO

▶ HOLLY





DESIGN: STUDIO LO SCALZO MOSCHERI

▶ WAY







DESIGN: UMBERTO ASNAGO

▶ MOORE









DESIGN: UMBERTO ASNAGO

▶ CLAP







DESIGN: STUDIO LO SCALZO MOSCHERI

▶ WAY





DESIGN: UMBERTO ASNAGO

▶ MOORE





DESIGN: UMBERTO ASNAGO

▶ BABETTE





DESIGN: ALESSANDRO DUBINI

▶ SHU





DESIGN: MATTEO NUNZIATI

▶ ELLE





DESIGN: MATTEO NUNZIATI

▶ GRID





DESIGN: MATTEO NUNZIATI

▶ EQUA





DESIGN: UMBERTO ASNAGO

▶ MOORE





DESIGN: UMBERTO ASNAGO

▶ NAPA





- ▶ INFORMAZIONI TECNICHE
- ▶ TECHNICAL INFORMATION
- ▶ INFORMATION TECHNIQUE
- ▶ INFORMACIÓN TÉCNICA

BABETTE

DESIGN: UMBERTO ASNAGO

La sedia è disponibile con rivestimento in tessuto o pelle; solo nella versione in pelle viene realizzata una cucitura decorativa. La struttura della seduta è costituita da multistrato di pioppo curvato in stampo; l'imbottitura è realizzata con una sottile lastra di poliuretano espanso con densità di 50 Kg/m³. Il basamento è disponibile in massello di noce canaletto con finitura a cera.

The cair is available covered in fabric or leather; only the leather version has a decorative seam. The frame is made of poplar plywood curved in mould and is upholstered with thin sheet of resilient, CFC-free polyurethane foam with density of 50 kg/m³). The base is in massive black walnut wood with wax natural finishing.

La chaise est disponible recouverte en tissu ou en cuir souple; il y a une couture décorative uniquement sur la version en cuir . La structure de la chaise est réalisée en contreplaqué de peuplier plié dans une moule; le rembourrage est constitué d'une feuille de polyuréthane expansé avec une densité de 50 Kg/m³. La base est en noyer d'Amérique massif finition à cire.

La silla está disponible con tapicería en tejido o piel; sólo en la versión en piel se realiza una costura decorativa. La estructura del asiento está compuesta por multicapa de álamo curvado en molde; el acolchado está realizado con una fina placa de espuma de poliuretano con densidad de 50 Kg/m³. La base está disponible en madera maciza de nogal americano con acabado en cera.

SEDIA / CHAIR



L/W 48,5 cm - A/H 84 cm - P/D 61 cm
L/W 19 1/8" - A/H 33 1/8" - P/D 24"

BABETTSEDIA01
BABETTSEDIA02

BARLEY

DESIGN: UMBERTO ASNAGO

La poltrona è disponibile con rivestimento in tessuto (non sfoderabile) o pelle.

La struttura della poltrona è costituita da multistrato di pioppo curvato in stampo per lo schienale e da massello di pioppo per il sedile. Il molleggio della seduta è garantito da cinghie elastiche in polipropilene e lattice naturale di due dimensioni ed elasticità. L'imbottitura della struttura è ottenuta con lastre in poliuretano espanso indeformabile a densità differenziate (tra 30 e 35 kg/m³) ed esente da CFC ed in seguito ricoperta con vellutino accoppiato. I braccioli sono in acciaio leggermente imbottiti e rivestiti sempre in pelle.

Il basamento è disponibile in massello di noce canaletto con finitura a cera.

The armchair is available covered in fabric or leather with non-removable covers.

The frame is constructed of poplar plywood panels curved in mould for the back and in solid poplar heartwood for the seat. The seat webbing consists of elastic polypropylene and natural latex belts in two sizes and elasticity. The frame is upholstered with contoured sheets of resilient, CFC-free polyurethane foam with density between 30 and 35 kg/m³, covered with bonded plush. The steel armrests are slightly upholstered and covered always in leather.

The base is in massive black walnut wood with wax natural finishing.

La chaise est disponible en tissu (non déhoussable) ou en cuir souple.

La structure est réalisée en contreplaqué de peuplier plié dans une moule pour le dossier et peuplier massif pour l'assise. La suspension de l'assise est garantie par des sangles élastiques en polypropylène et latex naturel de deux dimensions et élasticités. Le rembourrage de la structure est obtenue avec des plaques de polyuréthane expansé indéformable (densité comprise entre 30 et 35 kg/m³) et exempt de CFC et ensuite recouvert de velours. Les accoudoirs sont en acier, légèrement rembourrés et toujours recouverts de cuir souple.

La base est en noyer d'Amérique massif avec finition à cire.

La butaca está disponible con tapicería en tejido (no desenfundable) o piel.

La estructura de la butaca está compuesta por multicapa de álamo curvado en molde para el respaldo y por madera maciza de álamo para el asiento. La suspensión del asiento queda asegurada gracias a correas elásticas en polipropileno y látex natural en dos tipos de tamaño y elasticidad. El relleno de la estructura se obtiene con placas de espuma de poliuretano indeformable de densidades diferenciadas (entre 30 y 35 kg/m³) y libres de CFC que luego se recubren con terciopelo acoplado. Los brazos son de acero ligeramente acolchados y tapizados siempre en piel. La base está disponible en madera maciza de nogal americano con acabado en cera.

POLTRONA / ARMCHAIR



L/W 64 cm - A/H 108 cm - P/D 90 cm
L/W 25 1/4" - A/H 42 1/2" - P/D 35 3/8"

BARLEYPOLTRON

BLOB

DESIGN: UMBERTO ASNAGO

La poltrona è disponibile completamente rivestita in pelle o tessuto.

La struttura della poltrona è costituita da due elementi distinti di schienale e sedile. Il sedile ha una struttura in tubolare d'acciaio al quale sono fissate cinghie elastiche in polipropilene con elasticità dell'80% opportunamente incrociate fra loro. Lo schienale ha una struttura in tubolare d'acciaio fissato ad un pannello di multistrato di pioppo. Le due strutture di sedile e schienale sono poi inserite in opportuni stampi e schiumate a freddo con poliuretano espanso; questo prodotto soddisfa la Classe 11M di resistenza al fuoco secondo la legge italiana ed è disponibile – su richiesta – anche secondo altri standard internazionali. Prima del rivestimento vengono applicate anche delle fibre poliestere. I 4 piedini sono in ABS nero.

La poltrona è disponibile anche con basamento in acciaio girevole.

The armchair is available completely covered in leather or in fabric.

The frame of the relax armchair is composed by two pieces one for the back and one for the seat. The frame of the seat is in tubular steel with elastic polypropylene and natural latex belts with 80% elasticity fixed to the frame in a cross way. The frame of the back is in tubular steel fixed to a panel of poplar plywood. Both these frames are embedded in a polyurethane cold formed in mould and the item comply to the Italian Classe 11M fire resistant laws and is also available on request for other international standards. Before upholstering, a sheet of polyester wadding is glued to the polyurethane. The 4 legs are in black ABS.

The armchair is available also with metal swivel base.

POLTRONA / ARMCHAIR



L/W 75 cm - A/H 71 cm - P/D 80 cm
L/W 29 1/2" - A/H 28" - P/D 31 1/2"

BLOB00POLTRON

La sedia è disponibile in massello di noce canaletto con finitura a cera; seduta e schienale sono disponibili in cuoio. Gli elementi di giunzione sono in acciaio cromato nero. La tasca portaoggetti sempre in cuoio è optional. Altre finiture disponibili solo su richiesta.

The chair is available with frame in solid dark walnut wood with wax natural finishing; seat and backrest are available in saddle leather. The junction elements are made of black chromed steel. The saddle leather pocket is optional. Other finishes available only on request.

POLTRONA / ARMCHAIR



L/W 61 cm - A/H 84 cm - P/D 53 cm
L/W 24" - A/H 33 1/8" - P/D 20 7/8"

CLAP00SEDIA01



L/W 30 cm - A/H 38 cm - P/D 10 cm
L/W 11 3/4" - A/H 15" - P/D 3 7/8"

CLAP00TASCA00

Le fauteuil est disponible entièrement recouvert de cuir souple ou de tissu.

La structure est constituée de deux éléments séparés pour le dossier et pour l'assise. L'assise a une structure en acier tubulaire sur laquelle reposent des sangles élastiques en polypropylène avec élasticité de 80% croisées entre elles. Le dossier a une structure en acier tubulaire fixé sur un panneau multicouche de peuplier. Les deux structures (assise et dossier) sont ensuite moulées avec du polyuréthane à froid. Ce produit satisfait la Classe 11M pour la résistance au feu en base à la loi italienne et est disponible – sur demande – aussi correspondant à d'autres normes internationales. Au dessous de la housse on positionne des fibres polyester. Les pieds sont en ABS noir. Le fauteuil est disponible aussi avec base pivotante en acier.

La butaca está disponible completamente tapizada en piel o tejido.

La estructura de la butaca está formada por dos elementos diferenciados entre respaldo y asiento. El asiento tiene una estructura en tubular de acero a la cual están fijadas unas correas elásticas de polipropileno con una elasticidad del 80% oportunamente cruzadas entre sí. El respaldo tiene una estructura en tubular de acero fijado a un panel de madera de haya contrachapada. Las dos estructuras del asiento y el respaldo han sido luego introducidas en adecuados moldes y espumadas en frío con espuma de poliuretano; este producto cumple con la Clase 11M de resistencia al fuego según la ley italiana y está disponible – a petición – también según otros estándares internacionales. Antes de la tapicería se aplican también fibras de poliéster. Las 4 patas son de ABS negro.

La butaca está disponible también con base de acero giratoria.

CLAP

DESIGN: UMBERTO ASNAGO

La chaise est en noyer d'Amérique massif avec une finition à la cire; l'assise et le dossier sont en cuir épais. Les éléments de jonction sont en acier chromé noir. La poche en cuir épais est en option. D'autres finitions sont disponibles uniquement sur demande.

La silla está disponible en madera maciza de nogal americano con acabado en cera; el asiento y el respaldo están disponibles en cuero. Los elementos de unión son de acero cromado negro. El bolsillo portaobjetos, siempre en cuero, es opcional. Otros acabados están disponibles sólo bajo petición.

Il modello è disponibile con montanti verticali rivestiti in cuoio o pelle; i ripiani orizzontali sono disponibili impiallacciati di serie in ebano macassar, noce canaletto o rovere moro o su richiesta in una delle altre essenze a collezione.

I montanti verticali sono realizzati in nobilitato nero spessore 40 mm. rivestito in cuoio o pelle. I ripiani orizzontali sono in pannello di particelle di legno spessore 30 mm. impiallacciati, mentre le eventuali ante e schienali centrali hanno uno spessore i 20 mm. I profili verticali sono in piatto d'acciaio cromato nero.

The model is available with vertical elements covered in saddle leather or leather; the horizontal shelves are veneered in ebony macassar wood, black walnut wood or dark brown oak type wood or – on request – with any other wood of the collection.

The vertical frames are in black melamine coated panels 40 mm thickness covered in saddle leather or leather. The horizontal shelves are in particleboard panels 30 mm thickness while the – optional – doors and back panels has a thickness of 20 mm. The vertical profiles are in black chromed steel.

Le modèle est disponible avec des montants verticaux recouverts de cuir souple ou de cuir épais; les étagères horizontales sont disponibles en placage de ébène Macassar, noyer d'Amérique ou rouvre foncé ou, sur demande, dans les autres bois en collection.

Les montants verticaux sont en mélaminé noir avec épaisseur 40 mm et recouvert de cuir souple ou de cuir épais. Les étagères horizontales sont réalisées avec un panneau de particules de bois de 30 mm d'épaisseur, plaqué en bois. Les portes et le dos centraux ont une épaisseur de 20 mm. Les profils verticaux sont en acier chromé noir.

El modelo está disponible con montantes verticales tapizados en cuero o piel; los estantes horizontales están disponibles chapados de serie en madera de ébano macassar, nogal canaletto o roble negro o, a petición, en una de las otras maderas de la colección.

Los montantes verticales están realizados en melamina negra de 40 mm de espesor tapizada en cuero o piel. Los estantes horizontales son en panel de partículas de madera de 30 mm de espesor chapados, mientras que las puertas y las traseras centrales tienen un espesor de 20 mm. Los perfiles verticales son de llanta de acero cromado negro.

LIBRERIA / BOOKCASE



L/W 46 cm - A/H 199 cm - P/D 37 cm
L/W 18 1/8" - A/H 78 3/8" - P/D 14 5/8"



L/W 46 cm - A/H 199 cm - P/D 37 cm
L/W 18 1/8" - A/H 78 3/8" - P/D 14 5/8"



L/W 46 cm - A/H 199 cm - P/D 37 cm
L/W 18 1/8" - A/H 78 3/8" - P/D 14 5/8"

ELLE00SPAMURO



L/W 172 cm - A/H 3 cm - P/D 32 cm
L/W 67 3/4" - A/H 1 1/8" - P/D 12 5/8"

ELLE00SPACESX

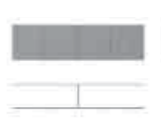

L/W 171,5 cm - A/H 45,5 cm - P/D 32 cm
L/W 67 1/2" - A/H 17 7/8" - P/D 12 5/8"

ELLE00SPACEDX

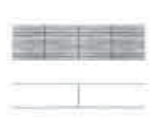

L/W 171,5 cm - A/H 45,5 cm - P/D 32 cm
L/W 67 1/2" - A/H 17 7/8" - P/D 12 5/8"

ELLE00PIANIEB
ELLE00PIANINO
ELLE00PIANIRO

ELLE00ANTE000

ELLE00ANTE0EB
ELLE00ANTE0NO
ELLE00ANTE0RO

EQUA DESIGN: MATTEO NUNZIATI

Il mobile è disponibile in finitura rovere grigio Titanium Oak con top e cassetti rivestiti in cuoio. Basamento, fianchi e cavità orizzontale verniciati in colore titanio satinato. Altre finiture disponibili solo su richiesta.

La struttura del mobile è realizzata da pannelli di particelle di legno impiallacciati in essenza di rovere titanium Oak. Il top ed i frontali dei cassetti sono in pannello nobilitato nero rivestito in cuoio con cuciture, mentre i cassetti sono in pannello multistrato di faggio laccati nero opaco con fondale in cuoio e con delle guide in acciaio con richiamo ammortizzato.

The cabinet is available in Titanium Oak grey finishing, with top and drawers covered in saddle leather. The base, sides and horizontal groove are varnished in brushed titanium color. Other finishes available only on request.

The frame of the cabinet is made of particleboard panels veneered in Titanium Oak finishing. The top and the front of the drawers are in black coated panel covered in saddle leather with stitching, while the drawers are in beech plywood panels black matt lacquered with a saddle lather base pad and with with steel slide runners with damped close.

Le meuble est en rouvre gris Titanium Oak avec top et tiroirs recouverts de cuir épais. La base, les cotés et la partie centrale sont vernis couleur titane satiné. D'autres finitions sont disponibles sur demande.

La structure du meuble est réalisée en panneaux de particules de bois plaqué en rouvre Titanium Oak. Le top et les façades des tiroirs sont en mélaminé noir recouvert de cuir épais avec coutures, tandis que les tiroirs sont en panneau multicouche de hêtre laqués noir mat avec fond en cuir épais et avec coulisse amortie en acier.

El mueble está disponible en acabado roble gris Titanium Oak con encimera y cajones tapizados en cuero. La base, los laterales y la cavidad horizontal están pintados en color titanio satinado. Otros acabados están disponibles sólo bajo petición.

La estructura del mueble está realizada con paneles de partículas de madera chapados en madera de roble titanium Oak. La encimera y los frentes de los cajones son de panel de melamina negra tapizado en cuero con costuras, mientras que los cajones son en panel multicapa de haya lacado en negro mate con fondo en cuero y guías de acero con retorno amortiguado.

MOBILI / CABINETS



L/W 223,5 cm - A/H 74 cm - P/D 47 cm
L/W 88" - A/H 29 1/8" - P/D 18 1/2"

EQUA00MADI224

Il modello è disponibile rivestito in pelle o tessuto (sfoderabile); il bracciolo invece deve essere rivestito in cuoio o pelle con stringa decorativa in cuoio (disponibile nei colori bianco, nero, marrone testa di moro, beige, naturale, blu, verde e rosso). Il basamento è in tubolare d'acciaio cromato nero con piedino in PVC tornito e rivestito in cuoio o pelle. Altre finiture disponibili solo su richiesta.

La struttura è realizzata in legno massello di pioppo con alcuni elementi di collegamento in legno compensato di pioppo; le giunzioni dei vari elementi della struttura sono costruite mediante unioni ad incastro con spine cilindriche. Il molleggio della seduta è garantito da cinghie elastiche in polipropilene e lattice naturale di due dimensioni ed elasticità. L'imbottitura della struttura è ottenuta con lastre in poliuretano espanso indeformabile a densità differenziate (tra 30 e 35 kg/m3) ed esente da CFC ed in seguito ricoperta con vellutino accoppiato.

I cuscini asportabili della seduta sono suddivisi in tre camere orizzontali: la camera centrale è in poliuretano espanso (con densità di 40 kg/m3), mentre le due più esterne sono imbottite di piuma.

The model is available covered in leather or in fabric (with removable covers); the armrest instead must be covered in leather or saddle leather with a decorative leather string (available in white, black, dark brown, beige, natural, blue, green and red colours). The base is made of tubular steel black chromed with a PVC foot covered in leather or saddle leather. Other finishes available only on request.

The load-bearing frame is constructed of poplar heartwood with additional connecting elements in poplar plywood. Dap joints unite the various parts of the frame with securing cylindrical dowels. The seat webbing consists of elastic polypropylene and natural latex belts in two sizes and elasticity. The frame is upholstered with contoured sheets of resilient, CFC-free polyurethane foam with density between 30 and 35 kg/m3, covered with bonded plush. The removable seat cushions are subdivided into three horizontal units. The central unit is made in polyurethane foam with density of 40 kg/m3, while the two outside units are feather-filled.

Le modèle est disponible recouvert en cuir ou en tissu (déhoussable); l'accoudoir, par contre, doit être recouvert de cuir épais ou cuir souple avec corde décorative en cuir (disponible en blanc, noir, brun foncé, beige, naturel, bleu, vert et rouge). La base est en acier tubulaire chromé noir avec pied recouvert de cuir épais ou cuir souple. D'autres finitions disponibles uniquement sur demande.

La structure est faite de bois massif de peuplier avec des éléments de liaison en contreplaqué de peuplier; les différents éléments de la structure sont encastés entre eux à l'aide de chevilles cylindriques. Le rembourrage de la structure est obtenue avec des plaques de polyuréthane expansé indéformable (densité comprise entre 30 et 35 kg/m3) et exempt de CFC et ensuite recouvert de velours.

Les coussins d'assise amovibles sont divisés en trois chambres horizontales: la chambre centrale est en mousse de polyuréthane expansé (avec une densité de 40 kg/m3), alors que les deux extérieures sont remplies de plumes.

El modelo está disponible tapizado en piel o tejido (desenfundable); el brazo, en cambio, debe ser tapizado en cuero o piel con un cordón decorativo de cuero (disponible en los colores blanco, negro, marrón oscuro, beige, natural, azul, verde y rojo). La base es un tubo de acero cromado negro con pata en PVC torneada y tapizada en cuero o piel. Otros acabados están disponibles sólo bajo petición.

La estructura está realizada en madera maciza de álamo con algunos elementos de unión en madera contrachapada de álamo; el montaje de los varios elementos de la estructura está formado mediante uniones de encastre con pasadores cilíndricos. La suspensión del asiento queda asegurada gracias a correas elásticas en polipropileno y látex natural en dos tipos de tamaño y elasticidad. El relleno de la estructura se obtiene con placas de espuma de poliuretano indeformable de densidades diferenciadas (entre 30 y 35 kg/m3) y libres de CFC que luego se recubren con terciopelo acoplado.

Los cojines desmontables del asiento están divididos en tres cámaras horizontales: la cámara central es de espuma de poliuretano (con densidad de 40 kg/m3), mientras que las dos más exteriores tienen un relleno de pluma.

POLTRONE / ARMCHAIRS



L/W 110 cm - A/H 80 cm - P/D 110 cm
L/W 43 1/4" - A/H 31 1/2" - P/D 43 1/4"

FUSIONCFPOLTR
FUSIONCSPOLTR

CHAISE LONGUE / CHAISE LONGUES



L/W 92 cm - A/H 80 cm - P/D 185 cm
L/W 36 1/4" - A/H 31 1/2" - P/D 72 7/8"

FUSIONCFCHADX
FUSIONCSCHADX



L/W 92 cm - A/H 80 cm - P/D 185 cm
L/W 36 1/4" - A/H 31 1/2" - P/D 72 7/8"

FUSIONCFCHASX
FUSIONCSCHASX

DIVANI / SOFAS



L/W 200 cm
L/W 78 3/4"

FUSIONCFDI200
FUSIONCSDI200



L/W 230 cm
L/W 90 1/2"

FUSIONCFDI230
FUSIONCSDI230



L/W 270 cm - A/H 80 cm - P/D 110 cm
L/W 106 1/4" - A/H 31 1/2" - P/D 43 1/4"

FUSIONCFDI270
FUSIONCSDI270

Questa libreria modulare è disponibile in finitura rovere grigio Titanium Oak, rivestita in cuoio oppure laccata in colore RAL a scelta del cliente e finitura lucida hi-gloss. I montanti verticali sono disponibili solo in alluminio verniciato colore titanio. Altre finiture disponibili solo su richiesta. La struttura dello schienale e dei ripiani è costituita da pannelli di particelle di legno.

This modular bookcase is available in Titanium Oak grey finish, covered in saddle leather or lacquered with glossy finish in RAL color at customer choice. Aluminum vertical uprights are available painted only in titanium color. Other finishes available only on request. The frame of the backrest and of the shelves is made particleboard panels.

Cette bibliothèque modulaire est disponible en finition rovere gris Titanium Oak, recouvert de cuir épais ou laqué en couleur RAL choisi par le client et avec finition brillante. Les montants verticaux sont disponibles uniquement en aluminium verni couleur titane. D'autres finitions sont disponibles sur demande. La structure du dossier et des étagères est constituée par des panneaux de particules de bois.

Esta librería modular está disponible en acabado roble gris Titanium Oak, tapizado en cuero o lacado en el color RAL que elija el cliente y con acabado brillante hi-gloss. Los montantes verticales están disponibles sólo en aluminio pintado en color titanio. Otros acabados están disponibles sólo bajo petición. La estructura de la trasera y de los estantes está compuesta por paneles de partículas de madera.

LIBRERIA / BOOKCASE

L/W 40 cm - A/H 230 cm - P/D 3 cm L/W 15 3/4" - A/H 90 1/2" - P/D 1 1/8"	L/W 118 cm - A/H 230 cm - P/D 3 cm L/W 46 1/2" - A/H 90 1/2" - P/D 1 1/8"	L/W 118 cm - A/H 230 cm - P/D 3 cm L/W 46 1/2" - A/H 90 1/2" - P/D 1 1/8"	L/W 118 cm - A/H 230 cm - P/D 3 cm L/W 46 1/2" - A/H 90 1/2" - P/D 1 1/8"
GRID00SPALLAT GRID00SPALLAC	GRID00SCHIEES	GRID00SCHIELA	GRID00SCHIECU
L/W 118 cm - A/H 4 cm - P/D 38 cm L/W 46 1/2" - A/H 1 5/8" - P/D 15"	L/W 118 cm - A/H 4 cm - P/D 38 cm L/W 46 1/2" - A/H 1 5/8" - P/D 15"	L/W 118 cm - A/H 4 cm - P/D 38 cm L/W 46 1/2" - A/H 1 5/8" - P/D 15"	
GRID00RIPIAES	GRID00RIPIALA	GRID00RIPIACU	

La poltrona è disponibile completamente rivestita in pelle o tessuto o con parte esterna in pelle e parte interna in tessuto. Il basamento e i piedini sono rivestiti sempre in cuoio. La struttura della poltrona è costituita da due elementi distinti di schienale e sedile. Il sedile ha una struttura in legno massello di pioppo alla quale sono fissate cinghie elastiche in polipropilene con elasticità dell'80% opportunamente incrociate fra loro. Lo schienale ha una struttura in multistrato di faggio curvato in stampo. Le due strutture di sedile e schienale sono poi imbottite con poliuretano espanso con densità differenziate fra 30 e 35 Kg/m³, rivestito con ovatta poliester. Il basamento ed i piedini sono in legno massello di pioppo rivestiti in cuoio.

The armchair is available completely covered in leather or in fabric or also with the outside part in leather and inside in fabric. The base with the 4 legs are always covered in saddle leather. The frame of the relax armchair is composed by two pieces: the seat and the back. The frame of the seat is in solid polar wood with elastic polypropylene and natural latex belts with 80% elasticity fixed to the frame in a cross way. The frame of the back is in beech plywood panel curved into a mould. The armchair is upholstered with contoured sheets of resilient, CFC-free polyurethane foam with different density between 30 and 35 kg/m³ and covered with polyester wadding. The base and the 4 legs are in solid polar wood covered in saddle leather.

Le fauteuil est disponible entièrement recouvert de cuir souple ou de tissu ou bien avec partie extérieure en cuir souple et partie intérieure en tissu. La base et les pieds sont toujours en cuir épais. La structure est constituée de deux éléments séparés pour le dossier et pour l'assise. L'assise a une structure en bois massif de peuplier sur laquelle reposent des sangles élastiques en polypropylène avec élasticité de 80% croisées entre elles. Le dossier a une structure en multicouche de peuplier courbé. Les deux structures (assise et dossier) sont ensuite recouvertes de polyuréthane avec différentes densités entre 30 et 35 Kg/m³ couvert de ouate polyester. La base et les pieds sont en bois massif de peuplier recouvert de cuir épais.

La butaca está disponible completamente tapizada en piel o tejido o con la parte exterior en piel y la parte interior en tejido. La base y las patas están siempre tapizadas con cuero. La estructura de la butaca está formada por dos elementos diferenciados entre respaldo y asiento. El asiento tiene una estructura de madera maciza de álamo a la cual de están fijadas unas correas elásticas de polipropileno con una elasticidad del 80% oportunamente cruzadas entre sí. El respaldo tiene una estructura en madera de haya contrachapada curvada en un molde. Ambas estructuras del asiento y el respaldo se acolchan luego con espuma de poliuretano con densidades diferenciadas entre 30 y 35 Kg/m³, recubierto con guata de poliéster. La base y las patas son de madera maciza de álamo y tapizadas luego con cuero.

POLTRONA / ARMCHAIR

L/W 78 cm - A/H 71 cm - P/D 85 cm L/W 30 3/4" - A/H 28" - P/D 33 1/2"
HOLLY0POLTRON

Tavolo con piano tondo o ovale disponibile in qualsiasi marmo della collezione, in essenza di noce canaletto oppure in cristallo bronzato; base in acciaio verniciata in colore bianco opaco, nero opaco oppure in colore bronzo satinato. La madia ha una struttura in pannello di particelle di legno impiallacciata all'interno in essenza tipo bamboo, mentre all'esterno è rivestita in pelle con inserti in massello noce canaletto. Le ante ed i frontali dei cassetti hanno una cornice in massello di noce canaletto e sono disponibili rivestite in pelle con un particolare disegno in rilievo 3D. La sedia è disponibile con rivestimento in tessuto o pelle. La struttura della seduta è costituita da multistrato di pioppo (curvato in stampo per lo schienale); l'imbottitura è realizzata con lastre di poliuretano espanso sagomate e rivestite da ovatta poliester con densità differenziate: 20÷25 Kg/m³. Il basamento è disponibile in due tipologie: - in massello di noce canaletto con finitura a cera o in massello di faggio rivestito in pelle oppure laccato bianco opaco, nero opaco o in colore bronzo satinato. - In alluminio laccato bianco opaco, nero opaco oppure in colore bronzo satinato.

Table with round or oval top available in all the marbles in collection, in black walnut wood or in bronzed glass; base in steel varnished in colour white matt, black matt or in brushed bronze colour. Cabinet has a frame in particleboard panel inside veneered in wood like bamboo, externally completely covered in leather with some inlays in massive black walnut wood. Doors and drawers are covered in leather with a 3D pattern and have edges in massive black walnut wood. Armchairs are available covered in fabric or leather. The frame is made of poplar plywood curved in mould (for only the back), and is upholstered with contoured sheets of resilient, CFC-free polyurethane foam (density between 20 and 25 kg/m³). There are two different bases: - In massive black walnut wood with wax finishing or in beech massive wood covered in leather or varnished in colour white matt, black matt or in bronze brushed colour. - In aluminum varnished in colour white matt, black matt or bronze brushed colour.

Table ronde ou ovale disponible dans tous les marbres de la collection, en placage de noyer d'Amérique ou en cristal bronzé; base en acier verni couleur blanc mat, noir mat ou bronze satiné. Le meuble bas a une structure en panneau de particules de bois plaqués à l'intérieur en placage type bambou, alors que l'extérieur est recouvert de cuir avec des détails en noyer d'Amérique massif. Les portes et les façades des tiroirs ont une bordure en noyer d'Amérique massif avec un motif en relief 3D. La chaise est disponible en tissu ou en cuir souple. La structure est en contreplaqué de peuplier (courbé avec moule sur le dossier); le rembourrage est réalisé avec des plaques de polyuréthane expansé recouvertes d'ouate de polyester ayant une densité différenciée: 20 ÷ 25 Kg/m³. La base est disponible en deux versions: - en noyer d'Amérique massif avec une finition à cire ou en hêtre massif recouvert de cuir souple ou laqué blanc mat, noir mat, bronze satiné. - en aluminium laqué blanc mat, noir mat ou bronze satiné.

Mesa con sobre redondo y ovalado disponible en cualquier tipo de mármol del la colección, en madera maciza de nogal americano o en cristal bronceado; base en acero pintado en color blanco mate, negro mate o en color bronce satinado. El aparador tiene una estructura en panel de partículas de madera chapada en el interior con partículas de madera maciza de tipo bambú, mientras que el exterior está tapizado en piel con insertos de madera maciza de nogal americano. Las puertas y los frentes de los cajones tienen un marco en madera maciza de nogal americano y están disponibles tapizadas en piel con un singular dibujo en relieve 3D. La silla está disponible con tapicería en tejido o piel. La estructura del asiento está realizada en multicapa de álamo (curvado en molde para el respaldo); el relleno está realizado con placas de espuma de poliuretano conformadas y recubiertas con guata de poliéster con densidades diferenciadas: 20÷25 Kg/m³. La base está disponible en dos tipos: - en madera maciza de nogal americano con acabado de cera, o en madera maciza de haya tapizada en piel o lacada blanca mate, negro mate en color bronce satinado. - En aluminio lacado blanco mate, negro mate o en color bronce satinado.

TAVOLI / TABLES

L/W 240 cm - A/H 74 cm - P/D 110 cm L/W 94 1/2" - A/H 29 1/8" - P/D 43 1/4"	L/W 240 cm - A/H 73 cm - P/D 110 cm L/W 94 1/2" - A/H 28 3/4" - P/D 43 1/4"	L/W 240 cm - A/H 72,5 cm - P/D 110 cm L/W 94 1/2" - A/H 28 1/2" - P/D 43 1/4"
MOORE0TA240MC MOORE0TA240MM	MOORE0TA240ES	MOORE0TA240CR

TAVOLI / TABLES

Ø 140 cm - A/H 74 cm Ø 55 1/8" - A/H 29 1/8"	Ø 140 cm - A/H 73 cm Ø 55 1/8" - A/H 28 3/4"	Ø 140 cm - A/H 72,5 cm Ø 55 1/8" - A/H 28 1/2"
MOORE0TA140MC MOORE0TA140MM	MOORE0TA140ES	MOORE0TA140CR

SEDIA / CHAIR

L/W 53,5 cm - A/H 74,5 cm - P/D 60 cm L/W 21 1/8" - A/H 29 3/8" - P/D 23 5/8"				
MOORE0SEDIA01 MOORE0SEDIA02 MOORE0SEDIA03 MOORE0SEDIA04 MOORE0SEDIA05				

MOORE

DESIGN: UMBERTO ASNAGO

MOBILI / CABINETS



L/W 235,5 cm - A/H 70,5 cm - P/D 55 cm
L/W 92 3/4" - A/H 27 3/4" - P/D 21 5/8"



L/W 168,5 cm - A/H 70,5 cm - P/D 55 cm
L/W 66 3/8" - A/H 27 3/4" - P/D 21 5/8"

MOORE0MOBI235

MOORE0MOBI168

MOORE RELAX

DESIGN: UMBERTO ASNAGO

La poltrona girevole è disponibile completamente rivestita in pelle o tessuto. Il basamento è in alluminio verniciato colore titanio. Il rivestimento non sfoderabile è caratterizzato da una trapuntatura a forma esagonale. Altre finiture disponibili solo su richiesta.

La struttura della poltrona è costituita da multistrato di pioppo (curvato in stampo per lo schienale). L'imbottitura è realizzata con lastre di poliuretano espanso sagomate e rivestite da ovatta poliesterica con densità differenziate: 30±35 Kg/m³ per lo schienale e 30 Kg/m³ per il sedile.

This swivel armchair is available covered in leather or fabric. The base is in aluminum varnished in titanium color. The non-removable cover is characterized by an hexagonal quilting. Other finishes available only on request.

The frame is made of poplar plywood curved in mould (for only the back), and is upholstered with contoured sheets of resilient, CFC-free polyurethane foam with different densities: between 30 and 35 kg/m³ for the back and 30 kg/m³ for the seat.

La chaise pivotante est disponible entièrement recouverte en cuir souple ou en tissu. La base est en aluminium verni couleur titane. Le revêtement non déhoussable est caractérisé par un matelassage d'une forme hexagonale. D'autres finitions disponibles uniquement sur demande. La structure du fauteuil est en contreplaqué de peuplier (moulé pour le dossier). Le rembourrage réalisée avec des plaques de polyuréthane expansé revêtu d'ouate de polyester ayant une densité différenciée: 30 ± 35 Kg/m³ pour le dossier et 30 Kg/m³ pour l'assise.

La butaca giratoria está disponible completamente tapizada en piel o tejido. La base es de aluminio pintado color titanio. La tapicería no desenfundable se caracteriza por un pespunte de forma hexagonal. Otros acabados están disponibles sólo bajo petición.

La estructura de la butaca está compuesta por multicapa de álamo (curvado en molde para el respaldo). El acolchado está realizado con láminas de espuma de poliuretano conformadas y recubiertas con guata de poliéster con densidades diferenciadas: 30±35 Kg/m³ para el lateral y 30 Kg/m³ para el asiento.

POLTRONA / ARMCHAIR



L/W 72 cm - A/H 94 cm - P/D 92 cm
L/W 28 3/8" - A/H 37" - P/D 36 1/4"

MOORE0POLTGIR

NAPA

DESIGN: UMBERTO ASNAGO

Lo scrittoio è disponibile completamente rivestito in cuoio con un inserto in cristallo acidato retro verniciato in colore RAL a scelta del cliente. Il basamento è in tubolare d'acciaio disponibile in finitura cromo nero. Altre finiture disponibili solo su richiesta.

La struttura dello scrittoio è in pannello di particelle di legno rivestito in cuoio. Il cassetto è in pannello multistrato di faggio completamente rivestito in cuoio con delle guide in acciaio con richiamo ammortizzato.

The writing desk is available only covered in saddle leather with a writing pad in frosted glass colored underneath in RAL color at customer choice. The base is in tubular steel black chromed. Other finishes available only on request.

The frame is made of particleboard panels covered in saddle leather. The drawer is in beech plywood covered in saddle leather with steel slide runners with damped close.

Le bureau est entièrement recouvert de cuir avec un insert en cristal acidé peint sur le dessous en couleur RAL choisie par le client. La base est en acier tubulaire finition chromé noir. D'autres finitions sont disponibles sur demande. La structure de la table est constituée d'un panneau de particules de bois revêtu de cuir épais. Le tiroir est en panneau multicouche de hêtre entièrement recouvert en cuir épais avec coulisse amortie en acier.

El escritorio está disponible completamente tapizado en cuero, con un inserto de cristal al ácido cuyo reverso está pintado en el color RAL que elija el cliente. La base es un tubo de acero y está disponible en acabado cromo negro. Otros acabados están disponibles sólo bajo petición. La estructura del escritorio es en panel de partículas de madera tapizado en cuero. El cajón es en panel multicapa de haya completamente tapizado en cuero con guías en acero y retorno amortiguado.

SCRITTOIO / WRITING DESK



L/W 140 cm - A/H 88,5 cm - P/D 65 cm
L/W 55 1/8" - A/H 34 7/8" - P/D 25 5/8"

NAPA00SCRIT01

DESIGN: STUDIO LO SCALZO MOSCHERI

NIKY

Il modello è disponibile rivestito in pelle o tessuto (non sfoderabile); la base è disponibile rivestita in tessuto o pelle oppure in massello di noce canaletto. Il piede è verniciato nero opaco con estremità con finitura galvanica dorata.

La struttura è realizzata in legno massello di pioppo con alcuni elementi di collegamento in pannelli di nobilitato; le giunzioni dei vari elementi della struttura sono costruite mediante unioni ad incastro con spine cilindriche. Il molleggio della seduta è garantito da cinghie elastiche in polipropilene e lattice naturale di due dimensioni ed elasticità. L'imbottitura della struttura è ottenuta con lastre in poliuretano espanso indeformabile a densità differenziate (tra 30 e 35 kg/m³) ed esente da CFC ed in seguito ricoperta con vellutino accoppiato.

I cuscini asportabili della seduta sono suddivisi in due camere orizzontali: la camera inferiore è in poliuretano espanso (con densità di 40 kg/m³), mentre quella superiore è in rollofil, un materiale anallergico costituito da micro sfere di fibre di poliestere.

I tavolini hanno una struttura in massello di noce canaletto con piano in marmo bardiglio, pelle, cuoio o cristallo bronzato. È disponibile anche un tavolino monolite in marmo bardiglio. Tutti i tavolini sono disponibili su richiesta anche in tutti gli altri marmi in collezione.

I mobili hanno una struttura in pannelli nobilitati con finitura lino beige; esternamente sono poi rivestiti da pannelli impiallacciati in essenza tipo eucalipto. Le ante ed frontali dei cassetti sono disponibili impiallacciate in essenza tipo eucalipto, in pelle o cuoio oppure verniciate in finitura bronzo satinato. I mobili sono disponibili su richiesta impiallacciati in tutte le altre finiture della collezione.

The item is available covered in leather or fabric (but without removable covers); base available covered in fabric or leather or also in massive black walnut wood. Feet black varnished matt with terminal support in golden galvanic finishing.

The load-bearing frame is constructed of poplar heartwood with additional connecting elements in melamine coated panel. Dap joints unite the various parts of the frame with securing cylindrical dowels. The seat webbing consists of elastic polypropylene and natural latex belts in two sizes and elasticity. The frame is upholstered with contoured sheets of resilient, CFC-free polyurethane foam with density between 30 and 35 kg/m³, covered with bonded plush. The removable seat cushions are subdivided into two horizontal units: the lower one is made in polyurethane foam with density of 40 kg/m³, while the upper part is made of rollofil, an allergy-free material consisting of micro-spheres of polyester fibers. Low tables are in massive black walnut wood with top available in Bardiglio marble, leather, saddle leather or bronzed smoked glass. There is also a low table completely in Bardiglio marble. All low tables are available also with all the other marbles in collection. Cabinets have a frame in melamine coated panels with beige linen finish; outside the frame is covered by panels veneered in wood like eucalyptus; doors and drawers available in wood like eucalyptus, in leather, in saddle leather or varnished in brushed bronze colour. On request, cabinets are available veneered in all the other wood finishes in collection.

Le modèle est disponible recouvert en cuir ou en tissu (no déhoussable); la base est disponible en tissu ou en cuir ou bien en bois massif de noyer d'Amérique. Le pied est verni noir mat avec l'extrémité avec une finition plaqué or.

La structure est faite de bois massif de peuplier avec des éléments de connexion en panneaux de mélamine; les différents éléments de la structure sont encastrés entre eux à l'aide de chevilles cylindriques. La suspension du siège est garantie par des sangles élastiques en polypropylène et latex naturel de deux dimensions et élasticités. Le rembourrage de la structure est obtenu avec des plaques de mousse de polyuréthane indéformables (densité comprise entre 30 et 35 kg/m³) et exempt de CFC et ensuite recouvertes de velours. Les coussins d'assise amovibles sont divisés en deux chambres horizontales: la chambre inférieure est réalisée en polyuréthane expansé (densité 40 kg/m³), alors que la partie supérieure est en rollofil, un matériel anallergique composé de microsphères de fibres de polyester. Les tables ont une structure en noyer d'Amérique massif avec top en marbre bardiglio, cuir souple, cuir épais ou cristal bronzé. Il est aussi disponible une table basse monolithe en marbre bardiglio. Toutes les tables sont disponibles sur demande dans tous les autres marbres de la collection.

Les meubles ont une structure en panneaux de mélamine effet lin beige; à l'extérieur, ils sont ensuite recouverts de panneaux plaqués en type eucalyptus. Les portes et les façades de tiroirs sont disponibles en essence d'eucalyptus, cuir souple ou cuir épais ou peint couleur bronze satinée. Les meubles sont disponibles sur demande avec placage dans toutes les autres finitions de la collection.

El modelo está disponible tapizado en piel o en tejido (no desenfundable); la base está disponible tapizada en tejido o piel o también en madera maciza de nogal americano. La pata está pintada en negro mate con el extremo en acabado galvanizado dorado.

La estructura está realizada en madera maciza de álamo con algunos elementos de unión en paneles de melamina; el montaje de los varios elementos de la estructura está formado mediante uniones de encastre con pasadores cilíndricos. La suspensión del asiento queda asegurada gracias a correas elásticas en polipropileno y látex natural en dos tipos de tamaño y elasticidad. El relleno de la estructura se obtiene con placas de espuma de poliuretano indeformable de densidades diferenciadas (entre 30 y 35 kg/m³) y libres de CFC que luego se recubren con terciopelo acoplado.

Los cojines desmontables del asiento están divididos en dos cámaras horizontales: la cámara inferior es de espuma de poliuretano (con densidad de 40 kg/m³), mientras que la superior es de rollofil, un material anérgico compuesto por microesferas de fibras de poliéster.

Las mesitas tienen una estructura en madera maciza de nogal americano con sobre en mármol Bardiglio, piel, cuero o cristal bronceado. También está disponible una mesita monolito en mármol Bardiglio. Todas las mesitas están disponibles, bajo petición, en los otros tipos de mármol de la colección.

Los muebles tienen una estructura en paneles de melamina con acabado lino beige; externamente se recubren luego con paneles chapados en madera de tipo eucalipto. Las puertas y los frentes de los cajones están disponibles chapadas en madera de tipo eucalipto, en piel o cuero, o también pintadas en acabado bronce satinado. Los muebles están disponibles, bajo petición, chapados en todos los otros acabados de la colección.

ELEMENTI SENZA BRACCIOLO / UNITS WITHOUT ARMREST



L/W 85 cm - A/H 83 cm - P/D 143 cm
L/W 33 1/2" - A/H 32 5/8" - P/D 56 1/4"

NIKY00DORM143



L/W 80 cm - A/H 30 cm - P/D 95 cm
L/W 31 1/2" - A/H 11 3/4" - P/D 37 3/8"

NIKY00MOBTERM

DIVANI / SOFAS



L/W 180 cm
L/W 70 7/8"

NIKY00DIVA180



L/W 210 cm
L/W 82 5/8"

NIKY00DIVA210



L/W 230 cm
L/W 90 1/2"

NIKY00DIVA230



L/W 260 cm - A/H 83 cm - P/D 100 cm
L/W 102 3/8" - A/H 32 5/8" - P/D 39 3/8"

NIKY00DIVA260

ELEMENTI SX / LEFTSIDE UNITS



L/W 160 cm
L/W 63"

NIKY00D160BSX



L/W 190 cm
L/W 74 3/4"

NIKY00D190BSX



L/W 210 cm
L/W 82 5/8"

NIKY00D210BSX



L/W 240 cm - A/H 83 cm - P/D 100 cm
L/W 94 1/2" - A/H 32 5/8" - P/D 39 3/8"

NIKY00D240BSX

ELEMENTI DX / RIGHTSIDE UNITS

L/W 160 cm L/W 63"	L/W 190 cm L/W 74 3/4"	L/W 210 cm L/W 82 5/8"	L/W 240 cm - A/H 83 cm - P/D 100 cm L/W 94 1/2" - A/H 32 5/8" - P/D 39 3/8"
NIKY00D160BDX	NIKY00D190BDX	NIKY00D210BDX	NIKY00D240BDX

ELEMENTI CENTRALI / CENTRAL UNITS

L/W 140 cm L/W 55 1/8"	L/W 170 cm L/W 66 7/8"	L/W 190 cm L/W 74 3/4"	L/W 220 cm - A/H 83 cm - P/D 100 cm L/W 86 5/8" - A/H 32 5/8" - P/D 39 3/8"
NIKY00CENT140	NIKY00CENT170	NIKY00CENT190	NIKY00CENT220

ELEMENTI SX / LEFTSIDE UNITS

L/W 140 cm L/W 55 1/8"	L/W 170 cm L/W 66 7/8"	L/W 190 cm L/W 74 3/4"	L/W 220 cm - A/H 83 cm - P/D 100 cm L/W 86 5/8" - A/H 32 5/8" - P/D 39 3/8"
NIKY00PE140SX	NIKY00PE170SX	NIKY00PE190SX	NIKY00PE220SX

ELEMENTI DX / RIGHTSIDE UNITS

L/W 140 cm L/W 55 1/8"	L/W 170 cm L/W 66 7/8"	L/W 190 cm L/W 74 3/4"	L/W 220 cm - A/H 83 cm - P/D 100 cm L/W 86 5/8" - A/H 32 5/8" - P/D 39 3/8"
NIKY00PE140DX	NIKY00PE170DX	NIKY00PE190DX	NIKY00PE220DX

ELEMENTI ANGOLO SX / LEFTSIDE CORNER UNITS

L/W 195 cm L/W 76 3/4"	L/W 225 cm L/W 88 5/8"	L/W 245 cm L/W 96 1/2"	L/W 275 cm - A/H 83 cm - P/D 100 cm L/W 108 1/4" - A/H 32 5/8" - P/D 39 3/8"
NIKY00B195ASX	NIKY00B225ASX	NIKY00B245ASX	NIKY00B275ASX

ELEMENTI ANGOLO DX / RIGHTSIDE CORNER UNITS

L/W 195 cm L/W 76 3/4"	L/W 225 cm L/W 88 5/8"	L/W 245 cm L/W 96 1/2"	L/W 275 cm - A/H 83 cm - P/D 100 cm L/W 108 1/4" - A/H 32 5/8" - P/D 39 3/8"
NIKY00B195ADX	NIKY00B225ADX	NIKY00B245ADX	NIKY00B275ADX

ELEMENTI ANGOLO SX / LEFTSIDE CORNER UNITS

L/W 175 cm L/W 68 7/8"	L/W 205 cm L/W 80 3/4"	L/W 225 cm L/W 88 5/8"	L/W 255 cm - A/H 83 cm - P/D 100 cm L/W 100 3/8" - A/H 32 5/8" - P/D 39 3/8"
NIKY00D175ASX	NIKY00D205ASX	NIKY00D225ASX	NIKY00D255ASX

ELEMENTI ANGOLO DX / RIGHTSIDE CORNER UNITS

L/W 175 cm L/W 68 7/8"	L/W 205 cm L/W 80 3/4"	L/W 225 cm L/W 88 5/8"	L/W 255 cm - A/H 83 cm - P/D 100 cm L/W 100 3/8" - A/H 32 5/8" - P/D 39 3/8"
NIKY00D175ADX	NIKY00D205ADX	NIKY00D225ADX	NIKY00D255ADX







CHAISE LONGUE / CHAISE LONGUES

L/W 225 cm - A/H 83 cm - P/D 100 cm L/W 88 5/8" - A/H 32 5/8" - P/D 39 3/8"	L/W 195 cm - A/H 83 cm - P/D 100 cm L/W 76 3/4" - A/H 32 5/8" - P/D 39 3/8"	L/W 175 cm - A/H 83 cm - P/D 100 cm L/W 68 7/8" - A/H 32 5/8" - P/D 39 3/8"	L/W 145 cm - A/H 83 cm - P/D 100 cm L/W 57 1/8" - A/H 32 5/8" - P/D 39 3/8"
NIKY00CH225SX	NIKY00CH195SX	NIKY00CH175SX	NIKY00CH145SX



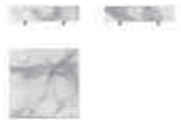





CHAISE LONGUE / CHAISE LONGUES

L/W 225 cm - A/H 83 cm - P/D 100 cm L/W 88 5/8" - A/H 32 5/8" - P/D 39 3/8"	L/W 195 cm - A/H 83 cm - P/D 100 cm L/W 76 3/4" - A/H 32 5/8" - P/D 39 3/8"	L/W 175 cm - A/H 83 cm - P/D 100 cm L/W 68 7/8" - A/H 32 5/8" - P/D 39 3/8"	L/W 145 cm - A/H 83 cm - P/D 100 cm L/W 57 1/8" - A/H 32 5/8" - P/D 39 3/8"
NIKY00CH225DX	NIKY00CH195DX	NIKY00CH175DX	NIKY00CH145DX

TAVOLINI / SMALL TABLES

			
Ø 100 cm - A/H 32 cm Ø 39 3/8" - A/H 12 5/8"	Ø 100 cm - A/H 31 cm Ø 39 3/8" - A/H 12 1/4"	Ø 100 cm - A/H 31 cm Ø 39 3/8" - A/H 12 1/4"	L/W 90 cm - A/H 24 cm - P/D 90 cm L/W 35 3/8" - A/H 9 1/2" - P/D 35 3/8"
NIKY00TA100MB	NIKY00TA100CU	NIKY00TA100CR	NIKY00TAQUA90
			
Ø 60 cm - A/H 45 cm Ø 23 5/8" - A/H 17 3/4"	Ø 60 cm - A/H 44 cm Ø 23 5/8" - A/H 17 3/8"	Ø 60 cm - A/H 44 cm Ø 23 5/8" - A/H 17 3/8"	
NIKY00TA060MB	NIKY00TA060CU	NIKY00TA060CR	

MOBILI / CABINETS

					
L/W 97,8 cm - A/H 130,3 cm - P/D 54 cm L/W 38 1/2" - A/H 51 1/4" - P/D 21 1/4"	L/W 189,7 cm - A/H 83,8 cm - P/D 54 cm L/W 74 5/8" - A/H 33" - P/D 21 1/4"				
NIKY00MOBI095	NIKY00MOBI190				
					
L/W 45 cm - A/H 44,5 cm L/W 17 3/4" - A/H 17 1/2"	L/W 45 cm - A/H 44,5 cm L/W 17 3/4" - A/H 17 1/2"	L/W 90,5 cm - A/H 17 cm L/W 35 5/8" - A/H 6 3/4"	L/W 90,5 cm - A/H 17 cm L/W 35 5/8" - A/H 6 3/4"	L/W 90,5 cm - A/H 46 cm L/W 35 5/8" - A/H 18 1/8"	L/W 90,5 cm - A/H 46 cm L/W 35 5/8" - A/H 18 1/8"
NIKY00MOBANES	NIKY00MOBANCU NIKY00MOBANLA	NIKY00MOBGAES	NIKY00MOBCACU NIKY00MOBCALA	NIKY00MOBARES	NIKY00MOBARCU NIKY00MOBARLA

PLANET DESIGN: STUDIO LO SCALZO MOSCHERI



La poltrona girevole è disponibile esclusivamente in pelle. Il basamento è disponibile laccato in colore RAL a scelta del cliente. Altre finiture disponibili solo su richiesta. La struttura è costituita da due gusci realizzati in poliuretano compatto Baydur CSP in stampo; quello esterno viene rivestito direttamente in pelle mentre su quello interno viene incollato del poliuretano espanso esente da CFC e con densità differenziate (30÷35 Kg/m³). Sopra ad esso viene poi fissata una materassina di fibre di poliestere trapuntata e rivestita in pelle. Anche il cuscino asportabile della seduta è in poliuretano espanso. Il basamento è costituito da una piastra d'acciaio rivestita da un elemento di MDF laccato su cui è fissato un tubolare girevole.

This swivel armchair is available exclusively in leather. The base is available varnished in RAL color at customer's choice. Other finishes available only on request. The frame consists of two shells made of compact Baydur CSP molded polyurethane; the outer one is covered directly in leather whereas on the inner one is glued a CFC-free polyurethane foam with different density (30÷35 Kg/m³). A polyester wadding mat quilted and covered in leather is then attached to it. The removable seat cushion is also made of polyurethane foam. The base is made of a steel plate covered with a lacquered MDF element on which a rotating tube is secured.

Le fauteuil pivotant est disponible en cuir souple uniquement. La base est disponible en laqué couleur RAL choisie par le client. D'autres finitions sont disponibles sur demande. La structure se compose de deux coques en polyuréthane compact Baydur CSP moulé; la partie extérieure est revêtue directement en cuir souple, tandis que sur la face intérieure on colle du polyuréthane expansé sans CFC et à densité variable (30 ÷ 35 Kg/m³). Au dessus, il est ensuite fixé un petit matelas de fibres de polyester matelassé et recouvert de cuir. Le coussin amovible d' assise aussi est en mousse de polyuréthane expansé. La base est faite avec une plaque d'acier revêtue d'un élément de MDF laqué sur lequel un élément tubulaire rotatif est fixé.

La butaca giratoria está disponible exclusivamente en piel. La base está disponible lacada en el color RAL que elija el cliente. Otros acabados están disponibles sólo bajo petición. La estructura está compuesta por dos cascarnes realizados en poliuretano compacto Baydur CSP en molde; el exterior está tapizado directamente en piel, mientras que en el interior se encola espuma de poliuretano libre de CFC con densidades diferenciadas (30÷35 Kg/m³). Encima del mismo se fija una almohadilla de fibras de poliéster acolchada y tapizada en piel. También el cojín desmontable del asiento es de espuma de poliuretano. La base está formada por una placa de acero recubierta por un elemento de MDF laccado sobre la cual se ha fijado un tubo giratorio.

POLTRONA / ARMCHAIR

	
	
L/W 95 cm - A/H 123 cm - P/D 95 cm L/W 37 3/8" - A/H 48 3/8" - P/D 37 3/8"	
PLANETRELAX01	

Il modello è disponibile rivestito completamente in pelle o tessuto oppure parte esterna in cuoio o pelle e parte interna in tessuto. Il basamento è in massello di noce canaletto con finitura a cera. La struttura è realizzata in multistrato di pioppo curvato in stampo mentre l'imbottitura è realizzata con poliuretano espanso con densità differenziate fra 25 e 30 Kg/m³, rivestito con ovatta poliestere. I tavolini hanno il piano superiore ed inferiore (optional) in cristallo extralight oppure rivestito in cuoio o pelle. Basamento in massello di noce canaletto con finitura a cera.

The model is available completely covered in leather or fabric, or with the external side in saddle leather or leather and the internal side in fabric. The base is in solid black walnut wood with matt finishing "wax effect". The frame is in beech plywood panel curved into a mould, while the padding is made with contoured sheets of resilient, CFC-free polyurethane foam with different density between 25 and 30 kg/m³ and covered with polyester wadding. The low tables have the upper and lower top available in extralight glass or covered in saddle leather or leather. The base is in solid black walnut wood with matt finishing "wax effect".

Le fauteuil est disponible entièrement recouvert de cuir souple ou de tissu ou bien avec partie extérieure en cuir épais et partie intérieure en tissu. La base est en noyer d'Amérique massif avec finition à cire. La structure est en multicouches de peuplier. Le rembourrage est en polyuréthane avec densités différentes entre 25 et 30 Kg/m³ couvert de ouate polyester. Les tables basses ont un plateau supérieur et un plateau inférieur (optionnel) en cristal extralight ou bien recouvert de cuir souple ou de cuir épais. La base est en noyer d'Amérique massif avec finition à cire.

El modelo está disponible tapizado completamente en piel o tejido, o con la parte exterior en cuero o piel y la parte interior en tejido. La base es de madera maciza de nogal canaletto con acabado en cera. La estructura está realizada en madera de álamo contrachapada curvada en molde, mientras que el relleno está realizado con espuma de poliuretano con densidades diferenciadas entre 25 y 30 Kg/m³, y recubierto de guata de poliéster. Las mesitas tienen la parte superior e inferior (opcional) en cristal extra-brillo o están tapizadas en cuero o piel. Base en madera maciza de nogal canaletto con acabado en cera.









POLTRONA / ARMCHAIR

	
	
L/W 84 cm - A/H 74 cm - P/D 75 cm L/W 33 1/8" - A/H 29 1/8" - P/D 29 1/2"	
SAVILECSP0084 SAVILECFPO084	

DIVANI / SOFAS

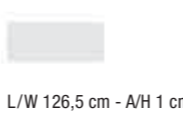
	
	
L/W 163 cm - A/H 74 cm - P/D 75 cm L/W 64 1/8" - A/H 29 1/8" - P/D 29 1/2"	
SAVILECSDI163 SAVILECFDI163	

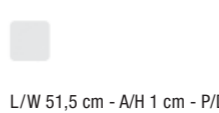
TAVOLINI / LOW TABLES

			
L/W 150 cm - A/H 37 cm - P/D 75 cm L/W 59" - A/H 14 5/8" - P/D 29 1/2"	L/W 150 cm - A/H 37 cm - P/D 75 cm L/W 59" - A/H 14 5/8" - P/D 29 1/2"	L/W 75 cm - A/H 37 cm - P/D 75 cm L/W 29 1/2" - A/H 14 5/8" - P/D 29 1/2"	L/W 75 cm - A/H 37 cm - P/D 75 cm L/W 29 1/2" - A/H 14 5/8" - P/D 29 1/2"
SAVILETA152CR	SAVILETA152CU	SAVILETA075CR	SAVILETA075CU
			
L/W 126,5 cm - A/H 1 cm - P/D 51,5 cm L/W 49 3/4" - A/H 3/8" - P/D 20 1/4"	L/W 126,5 cm - A/H 1 cm - P/D 51,5 cm L/W 49 3/4" - A/H 3/8" - P/D 20 1/4"	L/W 51,5 cm - A/H 1 cm - P/D 51,5 cm L/W 20 1/4" - A/H 3/8" - P/D 20 1/4"	L/W 51,5 cm - A/H 1 cm - P/D 51,5 cm L/W 20 1/4" - A/H 3/8" - P/D 20 1/4"
SAVILERA128CR	SAVILERA128CU	SAVILERA052CR	SAVILERA052CU

Il modello è disponibile solo in cuoio. Basamento disponibile: 4 gambe in noce canaletto finitura a cera oppure verniciato opaco in uno dei colori RAL a collezione; 4 gambe in tubolare quadro d'acciaio cromato lucido o nero; basamento girevole a 5 razze su ruote in alluminio lucidato, regolabile in altezza tramite pistone a gas e dotato di basculante. La seduta è un pannello di multistrato di faggio imbottito con una lastra di poliuretano espanso rivestito in cuoio; nella versione poltrona da ufficio invece la seduta è in tubolare quadro d'acciaio rivestito in cuoio. Lo schienale ha una struttura in tondino d'acciaio curvato rivestita da entrambi i lati in cuoio e con una lastra di poliuretano espanso nel mezzo.

The model is available only in saddle leather. The base is available: 4 legs in solid black walnut wood with matt finishing "wax effect" or varnished in one of the RAL colours of the collection; 4 legs in square section tubular steel chromed polished or black effect; 5 star swivel base on casters in polished aluminium adjustable in height through a gas-piston and equipped by tilt mechanism. The seat frame is a beech plywood panel upholstered with a sheet of polyurethane foam covered in saddle leather; in the office chair version the seat frame is in square section tubular steel covered in saddle leather. The back has a frame in steel rod curved and covered on both sides with saddle leather and with a sheet of polyurethane foam in the middle.

Le modèle est disponible uniquement en cuir épais. Base disponible avec: 4 pieds en noyer d'Amérique finition à cire ou bien verni mat avec les couleurs RAL dans notre gamme; 4 pieds en acier carré chromé brillant ou noir; piètement pivotant à 5 branches en aluminium brillant, sur roulettes, réglable en hauteur avec système gaz et avec bascule. L'assise est un panneau de contreplaqué de hêtre rembourré avec du polyuréthane et recouvert de cuir épais; pour la variante fauteuil de bureau au contraire, l'assise est en acier carré recouvert de cuir épais. Le dossier a une structure en acier courbé recouvert de cuir épais sur les deux cotés et avec une feuille de polyuréthane au centre.

El modelo está disponible sólo en cuero. Base disponible: 4 patas en nogal canaletto acabado en cera o barnizado mate en uno de los colores RAL de la colección; 4 patas en tubular cuadrado de acero cromado brillante o negro; base giratoria de 5 radios sobre ruedas en aluminio pulido, con altura regulable mediante un pistón de gas y equipada con mecanismo de inclinación. El asiento es un panel de madera de haya contrachapada con una capa de espuma de poliuretano tapizada en cuero; en la versión para la oficina el asiento es en tubular de acero cuadrado tapizado en cuero. El respaldo tiene una estructura de varilla de acero curvada y tapizada en ambos lados con cuero y con una capa de espuma de poliuretano en el medio.

SEDIA / CHAIR

	
	
L/W 51 cm - A/H 84 cm - P/D 60 cm L/W 20 1/8" - A/H 33 1/8" - P/D 23 5/8"	
SHU000SEDIACU SHU000SEDIACU	

Il tavolo è disponibile con basamento in massello di noce canaletto con finitura a cera; il piano è disponibile in cristallo bronzato oppure in marmo in una delle finiture in collezione oppure in pannello di particelle di legno impiallacciato in noce canaletto a venatura incrociata. Altre finiture disponibili solo su richiesta.

La sedia è disponibile con rivestimento in tessuto o pelle con lavorazione liscia o a canne verticali. Il basamento è in massello di noce canaletto con finitura a cera. Altre finiture disponibili solo su richiesta.

La struttura della seduta è costituita da multistrato di pioppo (curvato in stampo per lo schienale); l'imbottitura è realizzata con lastre di poliuretano espanso sagomate e rivestite da ovatta poliesterica con densità differenziate: 20÷25 Kg/m³ per lo schienale e 30 Kg/m³ per il cuscino asportabile del sedile.

The table is available with solid black walnut base with wax natural finishing; the top is available in bronzed glass or in marble in one of the finishing in collection, or in particleboard panels veneered in black walnut wood with crossed veneer. Other finishes available only on request. Armchairs are available covered in fabric or leather with smooth effect or vertical canes. The base is in black walnut solid wood with wax natural finishing. Other finishes available only on request.

The frame is made of poplar plywood curved in mould (for only the back), and is upholstered with contoured sheets of resilient, CFC-free polyurethane foam with density between 20 and 25 kg/m³ for the seat and 30 kg/m³ for the removable seat cushion.

La table a une base en noyer d'Amérique massif avec finition à la cire; le plan est disponible en cristal bronzé ou en marbre dans une des finitions présentes dans la collection ou en panneaux de particules de bois plaqué en noyer d'Amérique avec placage intersecté. D'autres finitions sont disponibles sur demande.

La chaise est disponible en tissu ou en cuir souple avec une finition lisse ou matelassée. La base est en noyer d'Amérique massif avec finition à la cire. D'autres finitions sont disponibles sur demande.

La structure des chaises est en contreplaqué de peuplier moulé; le rembourrage est constitué de plaques de mousse de polyuréthane expansé moulé et revêtu d'ouate de polyester ayant densités différentes: 20 ÷ 25 Kg/m³ pour le dossier et 30 Kg/m³ pour le coussin d'assise amovible.

La mesa está disponible con base en madera maciza de nogal americano con acabado en cera; el sobre está disponible en cristal bronceado o en mármol, en uno de los acabados de la colección, o en panel de partículas de madera chapada en nogal americano con veta cruzada. Otros acabados están disponibles sólo bajo petición.

La silla está disponible con tapicería en tejido o piel con elaboración lisa o con varillas verticales. La base es de madera maciza de nogal americano con acabado en cera. Otros acabados están disponibles sólo bajo petición.

La estructura del asiento está realizada en multicapa de álamo (curvado en molde para el respaldo); el acolchado está realizado con placas de espuma de poliuretano conformadas y recubiertas con guata de poliéster con densidades diferenciadas: 20÷25 Kg/m³ para el respaldo y 30 Kg/m³ para el cojín desmontable del asiento.

La poltrona è disponibile completamente rivestita in pelle o tessuto con basamento in noce canaletto finitura opaca a cera.

La struttura della poltrona è realizzata in legno massello di pioppo al quale sono fissate cinghie elastiche in polipropilene con elasticità dell'80%; l'imbottitura è realizzata con poliuretano espanso con densità differenziate fra 25 e 30 Kg/m³, rivestito con ovatta poliesterica.

The armchair is available completely covered in leather or in fabric with the base in solid black walnut wood with matt finishing "wax effect".

The frame of the seat is in solid polar wood with elastic polypropylene and natural latex belts with 80% elasticity fixed to the frame. The armchair is upholstered with contoured sheets of resilient, CFC-free polyurethane foam with different density between 25 and 30 kg/m³ and covered with polyester wadding.

Le fauteuil est disponible entièrement recouvert de cuir souple ou de tissu avec base en noyer d'Amérique finition à cire mate.

Sur la structure en bois massif de peuplier reposent des sangles élastiques en polypropylène avec élasticité de 80% croisées entre elles; le rembourrage est en polyuréthane avec densités différentes entre 25 et 30 Kg/m³ couvert de ouate polyester.

El sillón está disponible completamente tapizado en piel o tejido, con base en nogal canaletto y acabado mate con cera.

La estructura del sillón está realizada con madera maciza de álamo a la cual están fijadas unas correas elásticas en polipropileno con una elasticidad del 80%; el relleno está realizado con espuma de poliuretano con densidades diferenciadas entre 25 y 30 Kg/m³, y recubierto de guata de poliéster.

POLTRONA / ARMCHAIR



L/W 69 cm - A/H 78 cm - P/D 80 cm
L/W 27 1/8" - A/H 30 3/4" - P/D 31 1/2"

WOODY0POLTRON

SEDIA / CHAIR



L/W 54 cm - A/H 77 cm - P/D 60 cm
L/W 21 1/4" - A/H 30 3/8" - P/D 23 5/8"

WAY000SEDIA01



L/W 54 cm - A/H 77 cm - P/D 60 cm
L/W 21 1/4" - A/H 30 3/8" - P/D 23 5/8"

WAY000SEDIA02

TAVOLI / TABLES



L/W 240 cm - A/H 74 cm - P/D 120 cm
L/W 94 1/2" - A/H 29 1/8" - P/D 47 1/4"

WAY000TA240MC
WAY000TA240MM



L/W 240 cm - A/H 72 cm - P/D 120 cm
L/W 94 1/2" - A/H 28 3/8" - P/D 47 1/4"

WAY000TA240CR



L/W 240 cm - A/H 74 cm - P/D 120 cm
L/W 94 1/2" - A/H 29 1/8" - P/D 47 1/4"

WAY000TA240ES



L/W 140 cm - A/H 74 cm - P/D 140 cm
L/W 55 1/8" - A/H 29 1/8" - P/D 55 1/8"

WAY000TA140MC
WAY000TA140MM



L/W 140 cm - A/H 72 cm - P/D 140 cm
L/W 55 1/8" - A/H 28 3/8" - P/D 55 1/8"

WAY000TA140CR



L/W 140 cm - A/H 74 cm - P/D 140 cm
L/W 55 1/8" - A/H 29 1/8" - P/D 55 1/8"

WAY000TA140ES

 **Mariani**

Via S. Antonio, 102/104
22066 Mariano Comense
(Como) Italy
tel +39 031 746204
fax + 39 031 749060
info@i4mariani.it
www.i4mariani.com