

L Kitchenproject

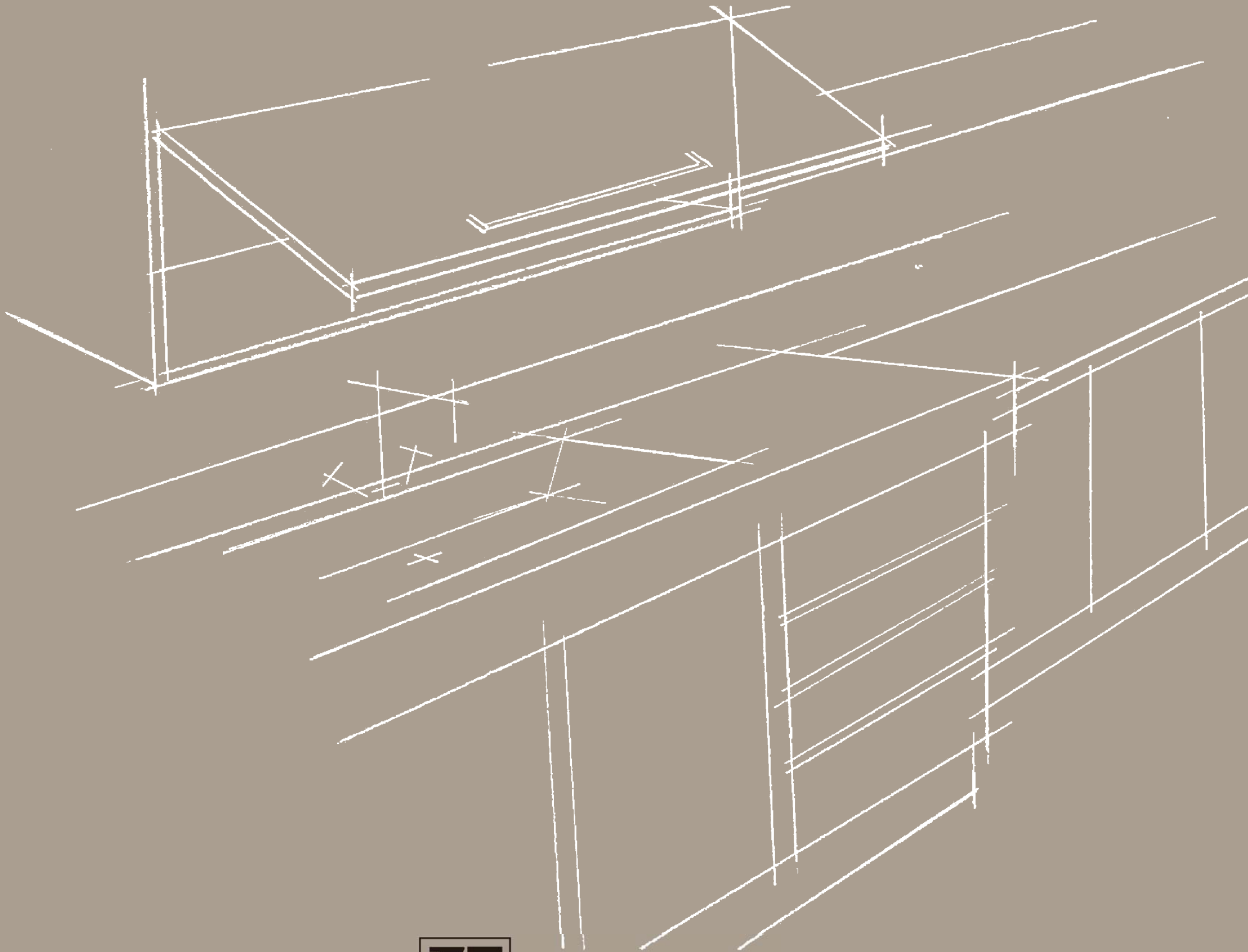

elledue

Index



Quattrocento
design Andrey Vega



San Marco
design Andrey Vega



Sophie
design Alex Charles



5TH avenue
design Andrey Vega



Saraya
design Walid Fleihan

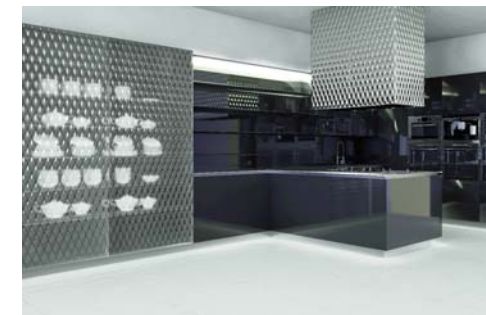

Losanna
design Andrey Vega



Fidia
design Alex Charles



Orpheo
design Elia Monterosso



Pure
design Alex Charles

Quattrocento

by Andrey Vega

Un progetto di interior design per un'immagine elegante e contemporanea con una sua storia che valorizza le autentiche qualità di produzione. Uno stile abitativo elegante sottolineato da un contrasto di colori chiari e scuri e dall'utilizzo di preziosi materiali, nonché dall'inserimento di elettrodomestici di altissima tecnologia.

An interior design project with an elegant and contemporary image that has a story of its own which enhances the authentic production qualities. An elegant living style highlighted by a contrast of light and dark colours and the use of precious materials, as well as the addition of hi-tech electrical appliances.

Проект оформления элегантного и современного интерьера, со своей собственной историей, которая повышает ценность подлинного качества изготовления. Элегантный стиль жизненного пространства подчеркивается контрастом светлых и темных тонов и использованием ценных материалов, а также встроенными высокотехнологичными электробытовыми приборами.



Quattrocento

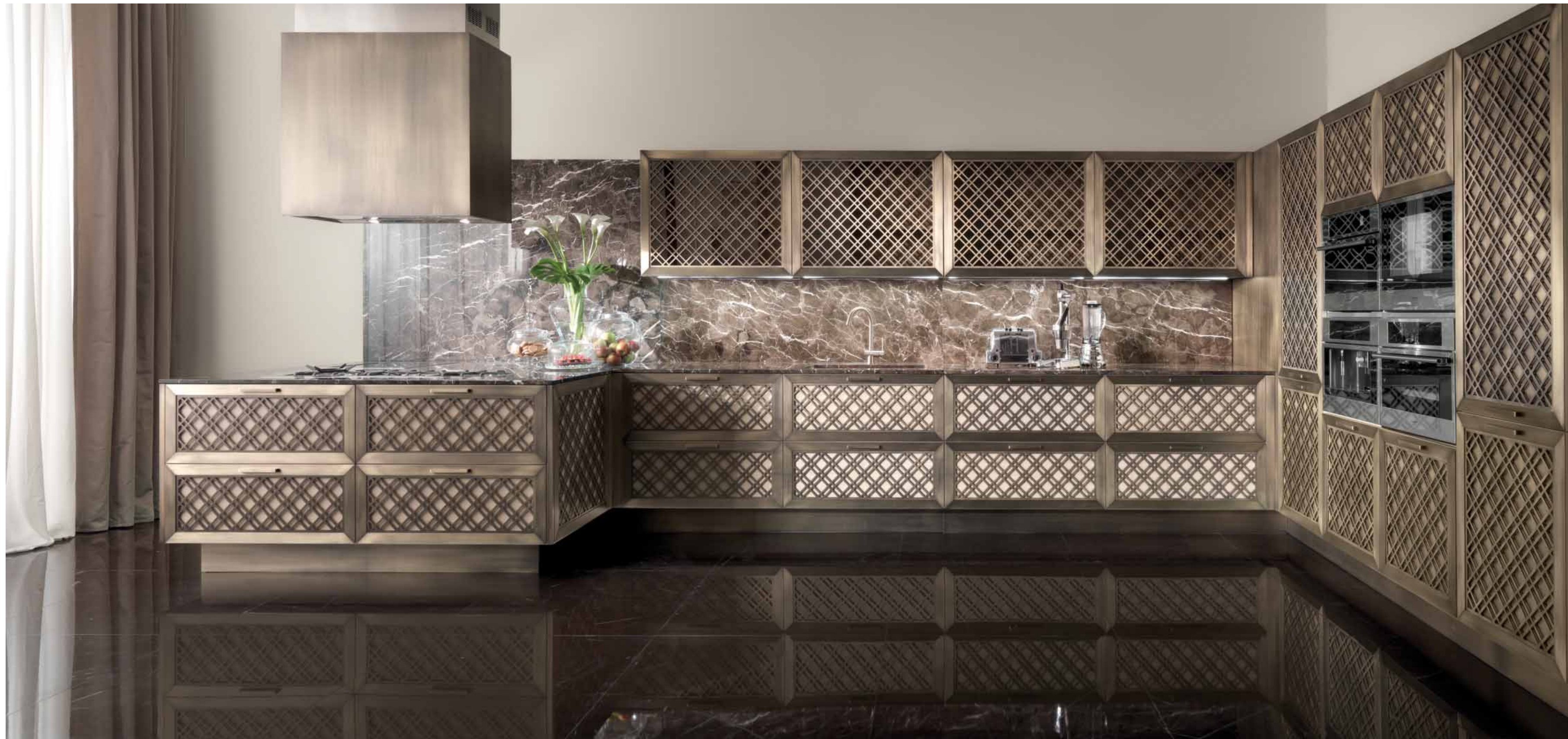

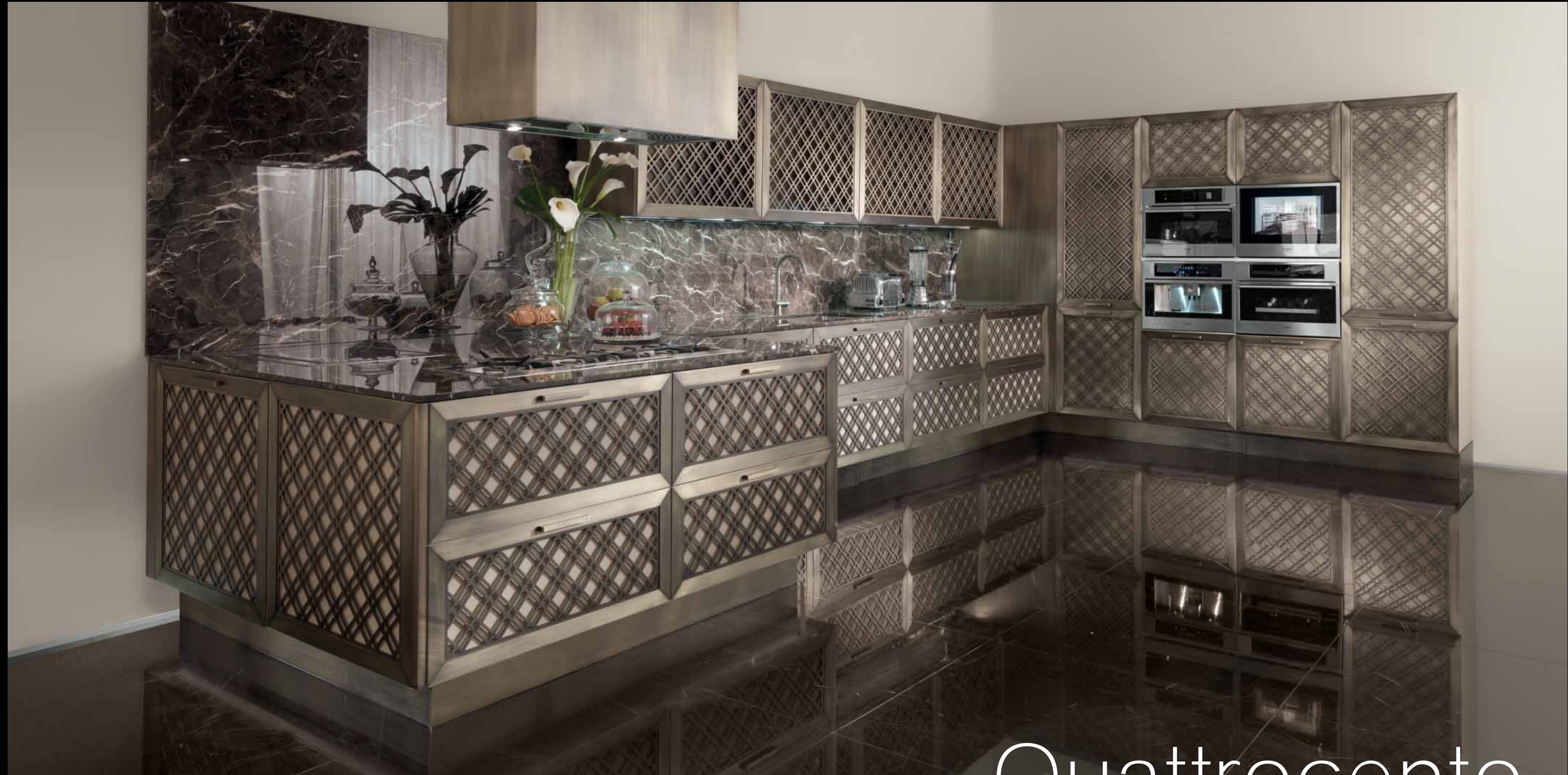

Quattrocento

Quattrocento

Lo spazio della cucina è organizzato in modo razionale: dal lavello superspazioso, ad interni multi attrezzati, ad elettrodomestici di elevata prestazione tecnologica, il tutto applicato a tecnologie di apertura di grande avanguardia.

The kitchen space is organised in a rational manner: from the super-spacious washbasin, to multi-equipped interiors, to hi-tech high performance electrical appliances, all of which are applied to cutting-edge opening technologies.

Пространство кухни организовано максимально рациональным образом: от вместительной мойки до различных внутренних пространств и высокотехнологичных электробытовых приборов, все с применением самых передовых технологий.

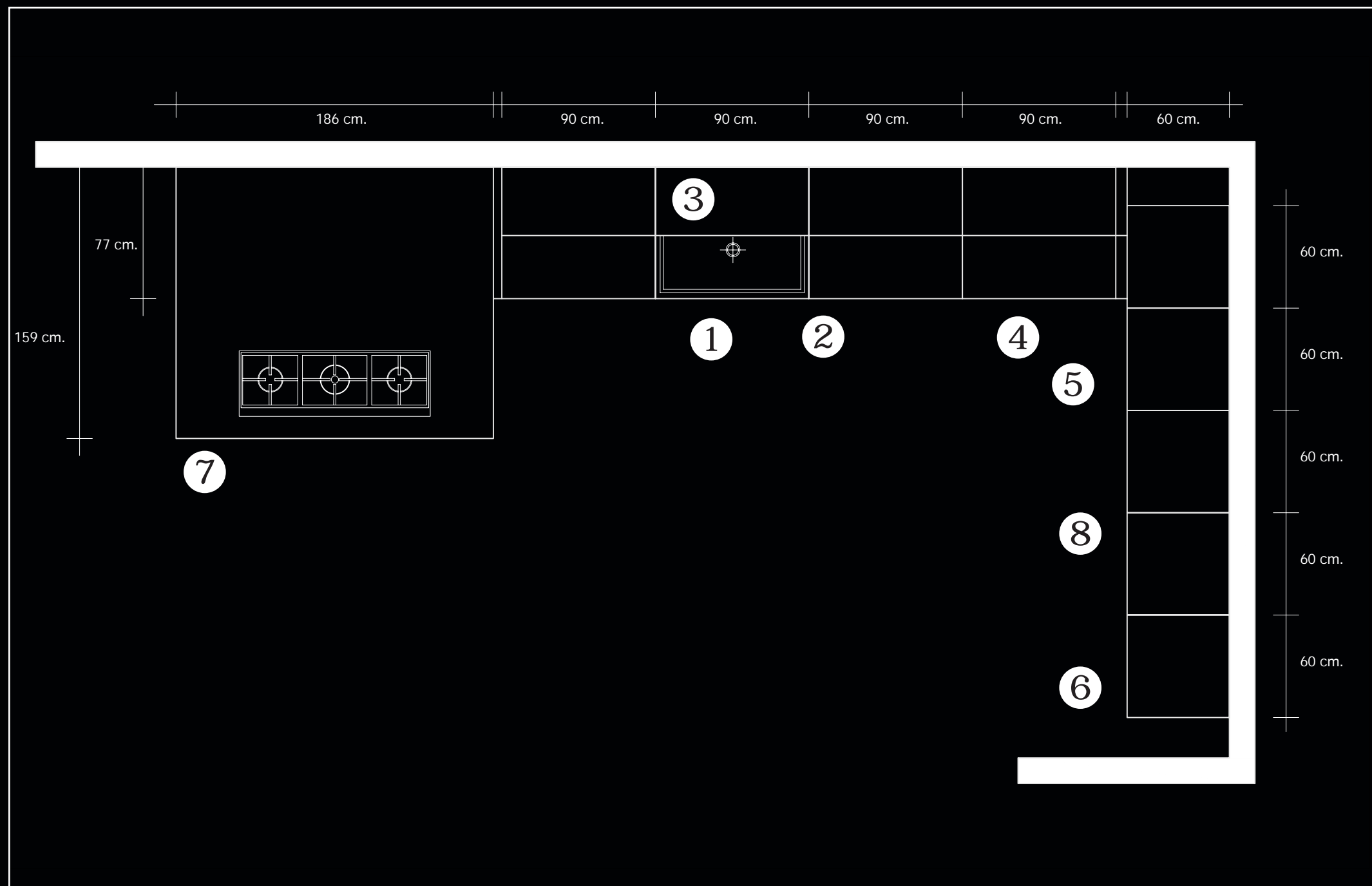

Cassettoni sottolavello con pattumiera estraibile per raccolta differenziata e vani per detersivi. Meccanismo apertura elettrificata.

The drawers beneath the washbasin include a pull-out dustbin for separate waste collection and spaces for washing-up products. Electric opening mechanism.

Ящики, расположенные под мойкой с извлекаемым контейнером для раздельного сбора мусора и отделением для моющих средств. Электрический механизм открывания.

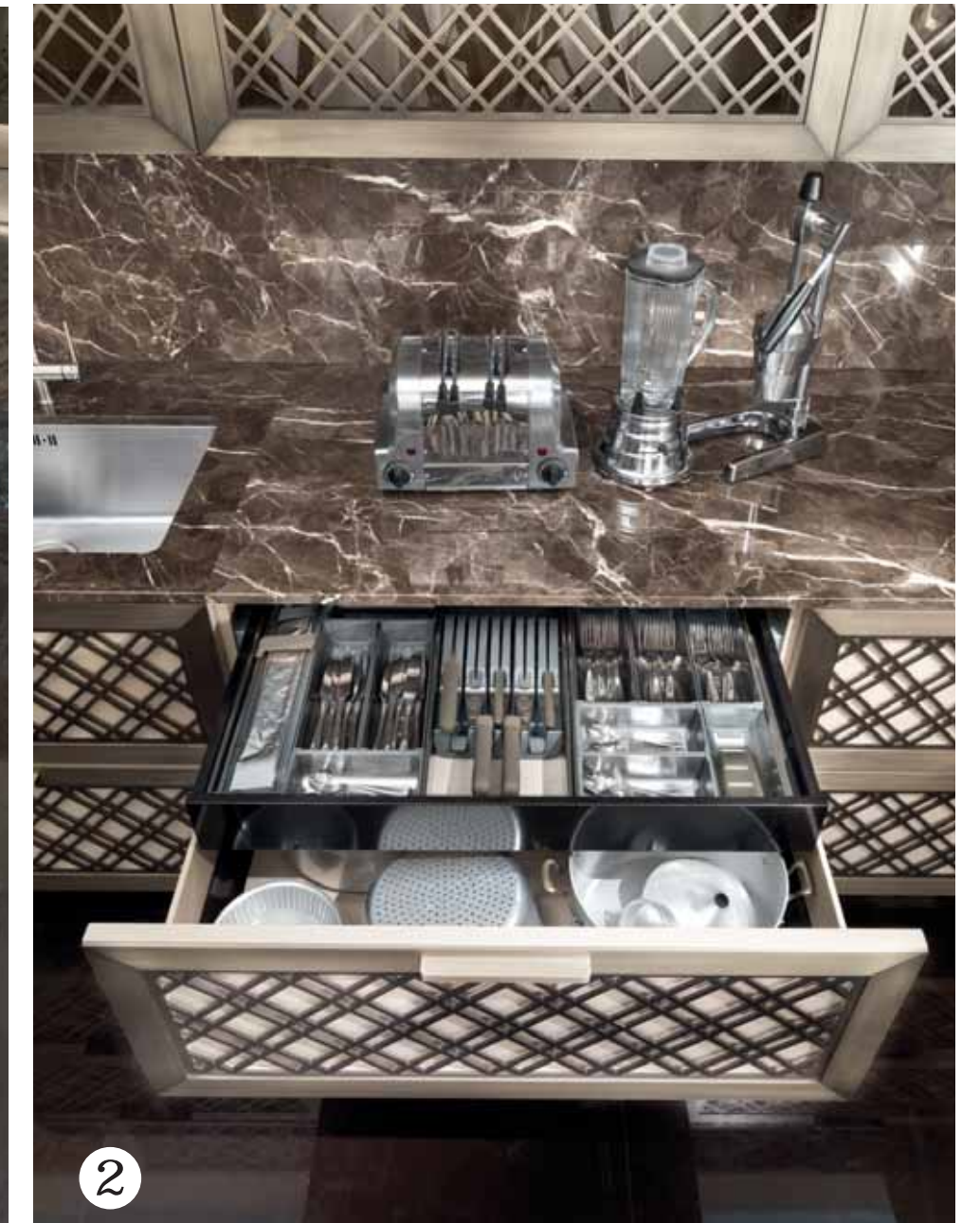

Cassettone per pentole con cassetto interno porta posate accessoriatato e personalizzabile.

Large drawer for pots and customisable interior of cutlery drawer equipped with accessories.

Ящик для кастрюль с внутренним отделением для столовых приборов с возможностью индивидуальной организации пространства.



3 Lavello a vasca intera, in acciaio inox. Dettaglio sottopensile dell'illuminazione a LED.

Washbasin, in stainless steel. Detail beneath the wall unit with LED lighting.

Удобная мойка с монолитной раковиной из нержавеющей стали. Детализовка подвесного элемента со светодиодными светильниками.

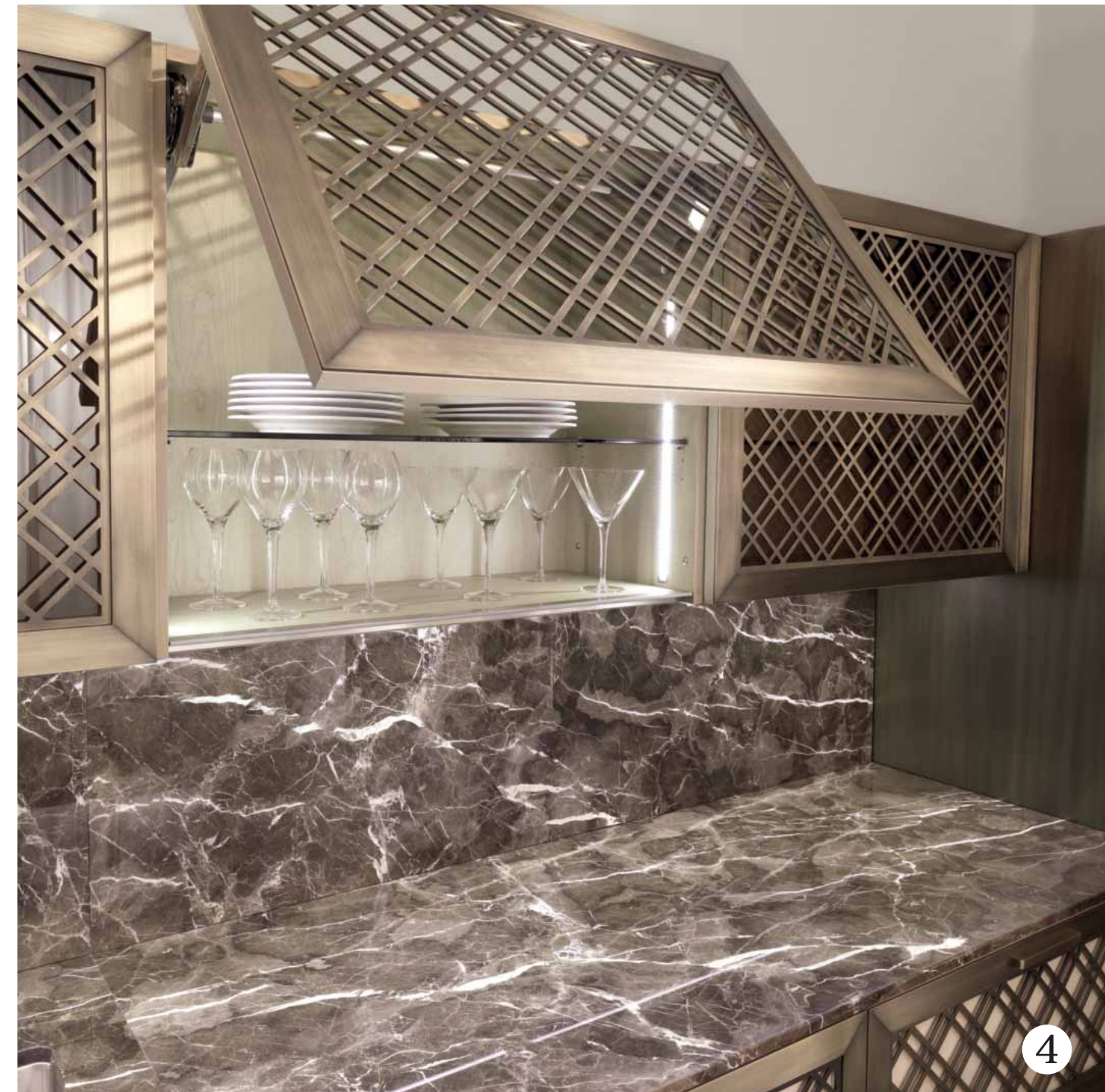

4 Pensile con luce interna, e anta vasistas. Ripiani in cristallo.

Wall unit with internal lighting, and transom cabinet door. Shelves in plate glass.

Подвесной элемент с внутренним освещением и откидной дверцей. Стелянные полки.

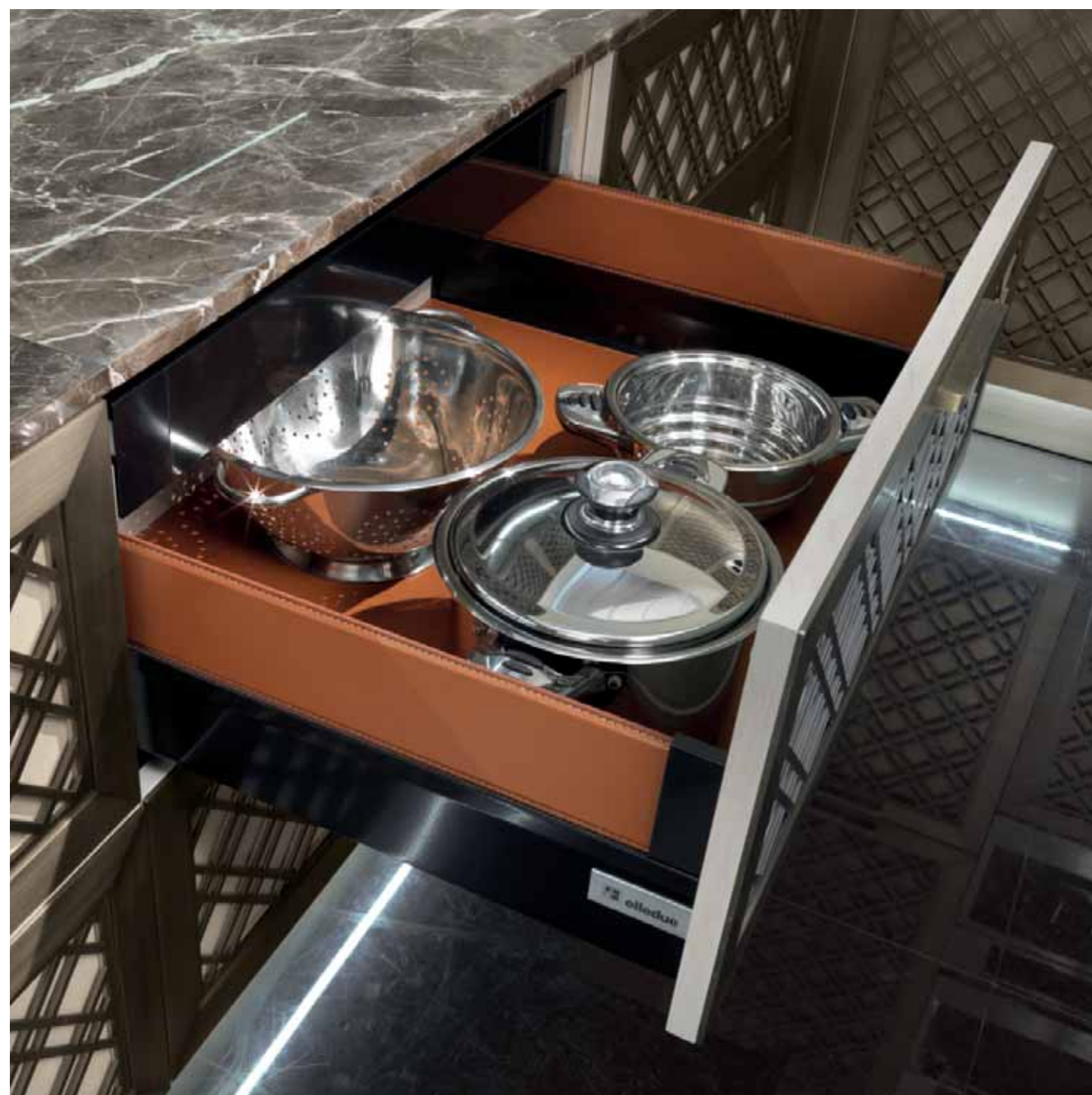

Dettaglio interno del cassettone con spondine e fondo rivestiti in cuoio, con prestigiose cuciture a vista.
 Detail of interior of the drawer with edges and bottom lined with leather, with elegant visible stitching.
 Внутренний элемент ящика с боковинами и дном, отделанными кожей и элегантными строчками.



Dettaglio interno con illuminazione LED e schienale completamente rivestito in cuoio.
 Detail of interior with LED lighting and back with full leather lining.
 Внутренний элемент со светодиодными светильниками и спинкой, полностью обшитой кожей.



Dettaglio interno con illuminazione LED e ripiano completamente rivestito in cuoio.
 Detail of interior with LED lighting and shelf with full leather lining.
 Внутренний элемент со светодиодными светильниками и полкой, полностью обшитой кожей.

5



Colonna angolo con vano inferiore attrezzato con cestelli estraibili. Vano superiore con ripiani in cristallo.

Corner column with lower space equipped with pull-out baskets. Upper space with plate glass shelves.

Угловая колонна с нижним отделением, оборудованным выдвижными корзинами. Верхнее отделение со стеклянными полками.

6



Particolare colonna con interno luce, attrezzata con cassettoni estraibili.

Detail of column with inside lighting, equipped with pull-out drawers.

Элемент колонны с внутренним освещением, оборудованный выдвижными ящиками.

7



Forno multifunzione elettronico a scomparsa. Piano a gas,
Multi-functional concealable electronic oven. Gas hob.

Многофункциональная убирающаяся духовка с электронным управлением. Газовая варочная панель.

8



Colonna accessoriata con forno a vapore combinato, macchina per caffè e bevande calde, cantina per la conservazione dei vini, TV da incasso LED 19".

Column equipped with accessories and containing combined steam oven, coffee and hot drinks machine, cellar for storing wines, fitted 19" LED TV.

Колонна с комбинированной паровой духовкой, машиной для приготовления кофе и горячих напитков, отсеком для хранения вина, встроенным телевизором LED 19".



Variante con anta intarsiata a disegno geometrico/floreale realizzata con diverse essenze di legno. Dettaglio delle zoccolo sottoilluminato a LED.
Variation with anta carved with a geometric/floral design produced with different wood essences. Detail of the LED illuminated skirting board.
Предлагаемый вариант с дверцей, инкрустированной геометрическим/цветочным орнаментом, выполненным из различных пород дерева. Элемент цоколя со светодиодной подсветкой.



San Marco design Andrey Vega

Un progetto totalmente rivoluzionario: la cucina che si sgancia da rigidi schemi compositivi e che consente di creare nuove forme sorprendenti. I contenitori sono abbelliti da cornici che evocano composizioni floreali accattivanti. Le basi e le ante hanno un motivo a onda concava che movimentano ulteriormente l'ambiente, e non ultimo un basamento di prezioso intaglio realizzato completamente a mano. Gli elettrodomestici a vista, riportano l'ambiente cucina ad uno stato di estrema evoluzione domestica.

Полностью революционный проект: кухня, отказавшаяся от жестких композиционных схем и позволяющая создавать новые удивительные формы. Контейнеры, украшенные рамками, которые напоминают выразительные цветочные композиции. Основания и дверцы имеют форму вогнутой волны и придают дополнительную подвижность окружающему пространству. Стоит также отметить основание, украшенное выполненной вручную богатой резьбой. Представленная бытовая техника подчеркивает состояние непрерывного эволюционного развития.

A totally revolutionary project: the kitchen that breaks free of rigid composition structures and allows surprising new forms to be created. The containers are embellished by frames that bring to mind beautiful floral compositions. The bases and the cabinet doors have a concave wave form which give a sense of further movement and there is also a platform featuring a precious entirely hand-made carving. The visible electrical appliances restore a highly evolved domestic feel to the kitchen.



San Marco

design Andrey Vega



San Marco

Lo spazio della cucina è sviluppato su un angolo, evitando però l'uso di colonne angolari per meglio valorizzare ogni singola parete. La penisola centrale fa da padrona all'interno della cucina.

The kitchen space is developed on a corner, but avoids the use of angular columns in order to enhance every single wall. The kitchen is dominated by the central island.

Пространство кухни реализовано в угловой композиции, исключая, однако, угловые колонны, чтобы лучше использовать каждую отдельную стену. Центральный остров становится полновластным хозяином кухни.

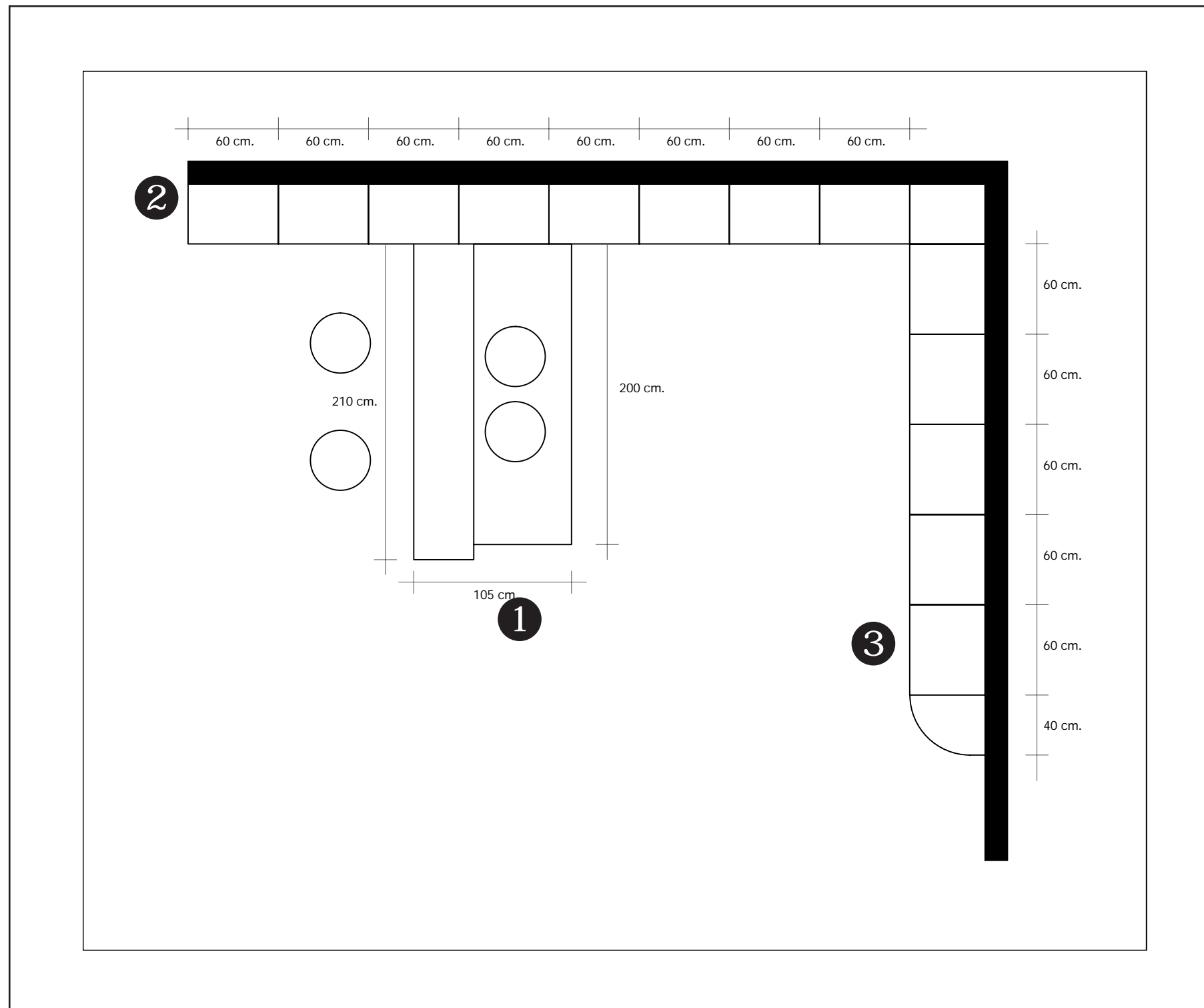

1



Zoccolo completamente intagliato finitura argento.
The skirting board is completely carved and has a silver finish.
Цоколь украшен резьбой с отделкой серебром.

2

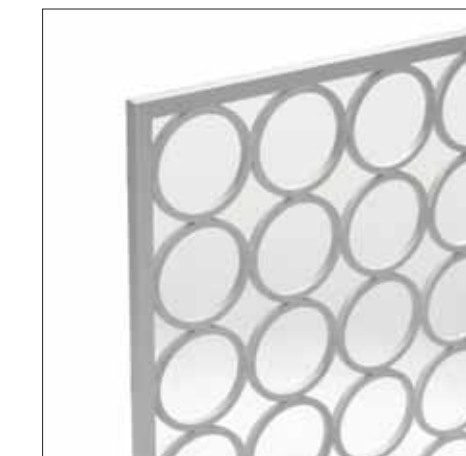

Anta vetro con struttura in metallo con motivo a cerchi.
Glass cabinet door with metallic structure and a circular pattern.
Стеклопанель с металлическим основанием и мотивом в виде колец.

3



Anta laccata lucida.
Polished varnished cabinet door.
Глянцевая лакированная дверца.

design Alex Charles

Sophie

Sophie, uno stile che si riappropria del passato con gli occhi del presente. Eleganti ante a cornice nella finitura laccata bianca accompagnano un'elegante parete boiserie dettagliata con preziose applicazioni ad intaglio di disegno floreale. Un marmo bianco per il top e il rivestimento parete, definisce un'ambiente raffinato, romantico ma contemporaneo.

Sophie, a style that reclaims the past from a contemporary perspective. Elegant cabinet doors ante a cornice in the white varnished finish accompany an elegant detailed boiserie wall that features precious carved applications with a floral design. White marble for top and the wall defines a refined environment, that is romantic yet contemporary.

Sophie, стиль, который позволяет взглянуть на прошлое глазами настоящего. Элегантные дверцы с белым лакированным обрамлением сочетаются со стенкой, отделанной элегантными панелями с резными элементами цветочного дизайна. Белый мрамор столешницы и облицовки стены определяет изысканность, романтичность, и в то же время современность интерьера.



Sophie

Una tradizionale parete con pensili attrezzata per la zona cottura, si contrappone ad un voluminoso bancone zona bar. La parete boiserie unisce i due elementi completando l'ambiente.

A traditional wall with units that are equipped for the cooking area, contrasts with a spacious counter in the bar area. The boiserie wall combines the two elements to complete the environment.

Традиционная стенка с подвесными элементами для зоны приготовления противопоставляется объемной барной зоне. Стенка, отделанная панелями, объединяет два элемента и придает законченность интерьеру.

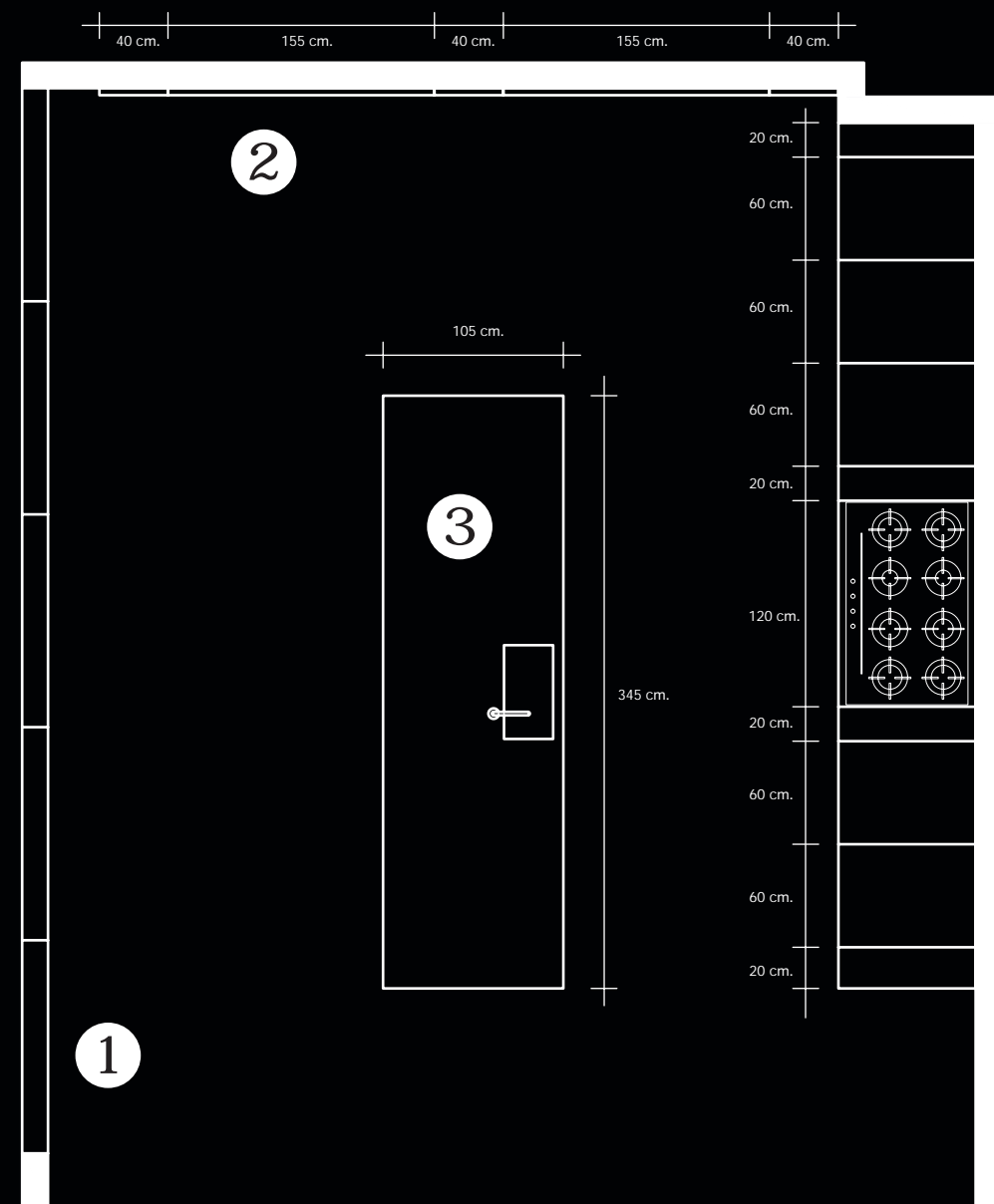
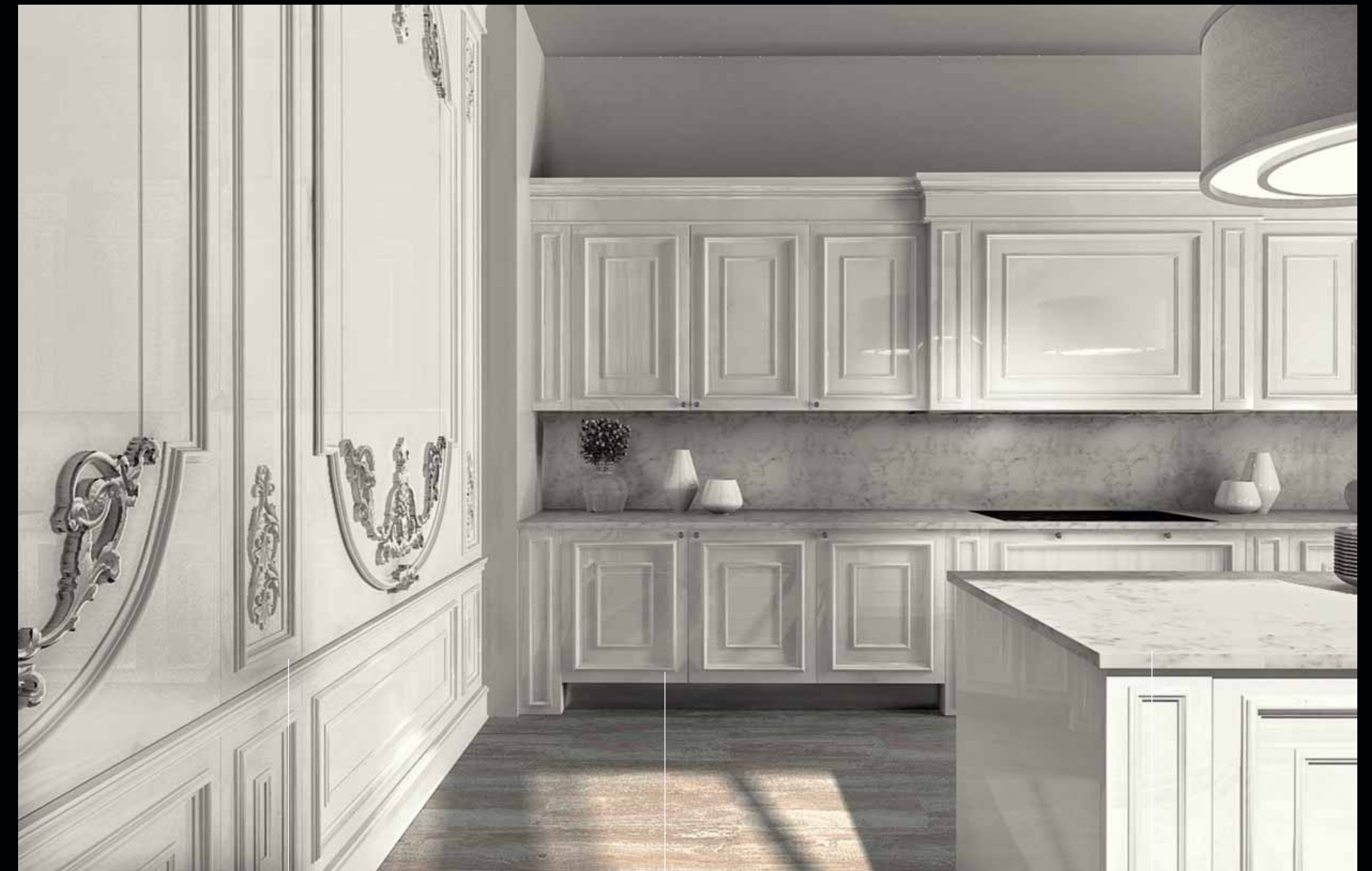

1



Intaglio a disegno floreale della boiserie.
Carving with a floral design for the boiserie.
Резьба с цветочным мотивом на
деревянных панелях.

2



Anta con cornice laccata.
Anta with a varnished frame.
Дверца с лаковым обрамлением.

3



Piano marmo bianco carrara.
White Carrara marble worktop.
Столешница из белого мрамора каррара

5th avenue

design Andrey Vega

Innovativa cucina ispirata alla New York degli anni '20. Un ambiente curato nei dettagli, nelle forme e nei materiali lussuosi tipici del periodo Decò. Il design è caratterizzato da una qualità formale molto alta, da una notevole attenzione all'utilità pratica, da un alto grado di sicurezza e di resistenza: forme ergonomiche con una chiara visualizzazione d'uso, accompagnano una tecnologia di ultima generazione.

Innovative kitchen inspired by 1920s New York. An environment that has been carefully studied in all its details, forms and luxurious materials, that hark back to the art deco period. The design is characterised by an extremely high formal quality, an impressive attention to practical usefulness, as well as a high level of safety and resistance: ergonomic forms whose functions can be clearly seen, accompany the latest generation technology.

Инновационная кухня, навеянная мотивами Нью-Йорка 20-х годов. Интерьер, проработанный в деталях, с типичными для периода Decò формами и ценными материалами. Дизайн характеризуется исключительно высоким качеством, большое внимание уделено практичности, высокой степени надежности и прочности: эргономичные формы с четким представлением о назначении сопровождают технологии последнего поколения.



5th avenue

In luce la delimitazione degli spazi mediante superfici autonome, disposte tra loro ad angolo retto, concepita in maniera non statica, bensì intesa come parte di un principio ampliabile all'infinito.

Focus on the separation of spaces through independent surfaces, that are positioned at right angles to each other and are conceived in a non-static manner, as part of a principle that can be extended to infinity.

Обозначение пространства с помощью отдельных поверхностей, расположенных под прямым углом друг к другу, оформленная в динамичной манере, задуманная как составляющая принципа возможности расширения до бесконечности.

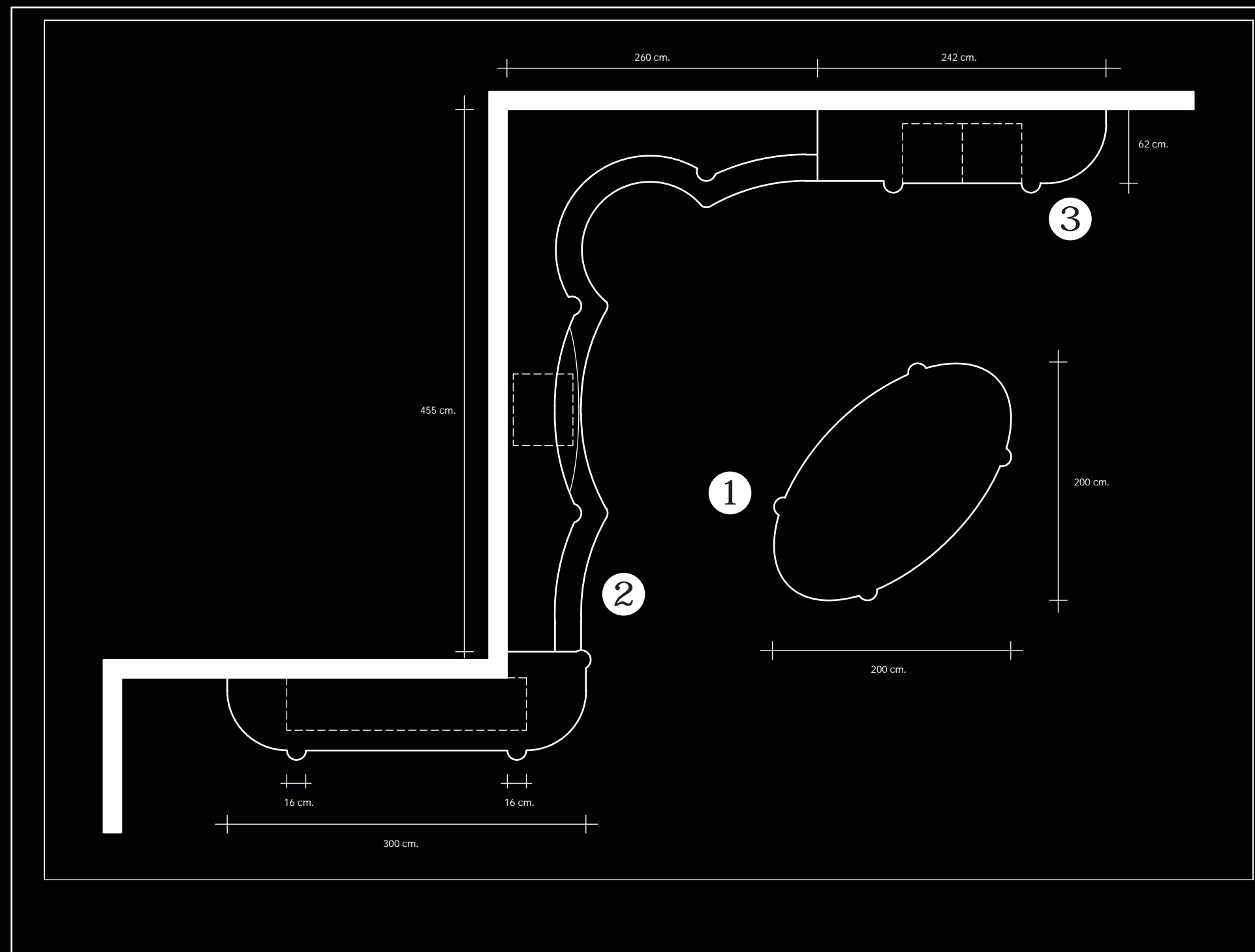

1



Viso decorativo decò.
Art deco exterior.
Декоративная отделка decò.

2



Anta decorata con profili in metallo.
Cabinet door decorated with metallic profiles.
Дверца, отделанная металлическими профилями.

3



Cornice di chiusura.
Closing frame.
Закрывающая рамка.

Cambiando le finiture la cucina assume un nuovo aspetto per sposare il gusto anche di persone più esigenti.

By changing the finishes the kitchen takes on a new look to satisfy the tastes of even the most demanding people.

С изменением отделки кухня принимает новый вид, удовлетворяя запросы самых взыскательных заказчиков



Saraya

design Walid Fleihan

Prestigiose ante a decoro floreale dialogano con una cucina dal design estremamente moderno e funzionale, ed insieme a suggestive maniglie dal design sinuoso compongono un'accattivante zona cucina dalla marcata personalità. Elettrodomestici di ultima generazione completano l'ambiente insieme ad un evidente top cucina di forte spessore materico.

Prestigious cabinet doors with a floral decoration combine with an extremely modern and functionally designed kitchen, where the use of suggestive sinuously designed handles create a charming kitchen area with a strong personality. The environment is completed with the latest generation electrical appliances and a top-class kitchen with a strong material component.

Великолепные дверцы с цветочным орнаментом перекликаются с исключительно современным и функциональным дизайном кухни и вместе с удивительными изогнутыми ручками образуют привлекательное кухонное пространство подчеркнутой индивидуальности. Дополняют интерьер электробытовая техника последнего поколения и массивная столешница.



Saraya

Cucina che si sviluppa su un'unica parete attrezzata a colonne ed un angolo bancone creato da due elementi separati collegati da un piano marmo spessorato che fa da trait d'union. Lavello e fornelli sono quindi posizionati in questo scenografico angolo. Elettrodomestici a vista di ultima generazione.

The kitchen develops along a single wall with columns and a counter corner created by two separate elements connected by a layered marble surface that acts as the connecting piece. The washbasin and hob are positioned in this scenographic corner. The latest generation electrical appliances are visible.

Кухня, расположенная вдоль одной стены, включающая колонны и угловой элемент, образованный двумя отдельными деталями и связанный единой массивной мраморной столешницей, являющейся связующим звеном. Мойка и варочная панель размещены в этой угловой части. Электробытовая техника последнего поколения.

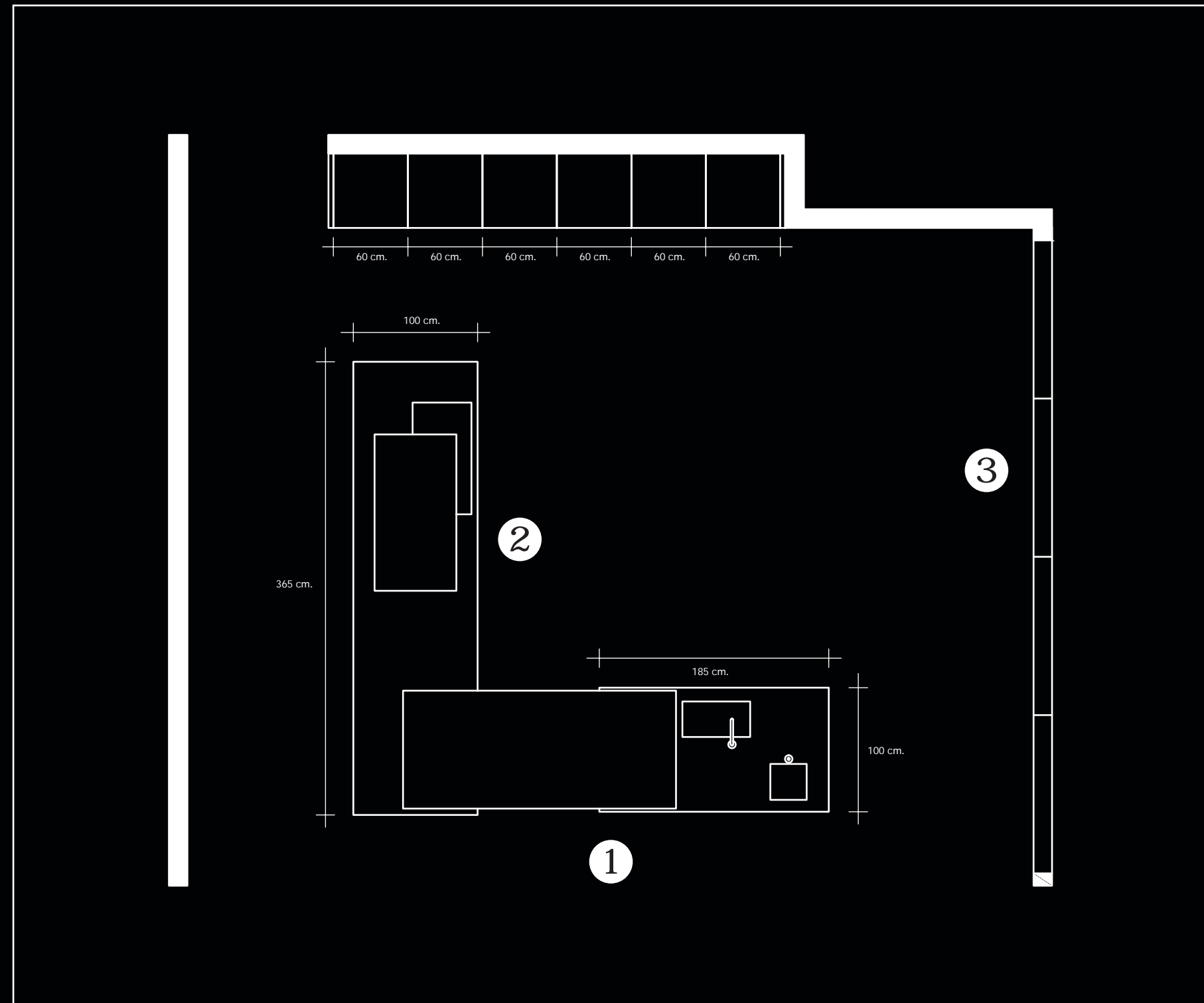

1



Anta laccata con decoro a rilievo floreale.

Varnished cabinet door that is decorated with a floral relief.

Дверца с лаковым покрытием и рельефным цветочным декором.

2

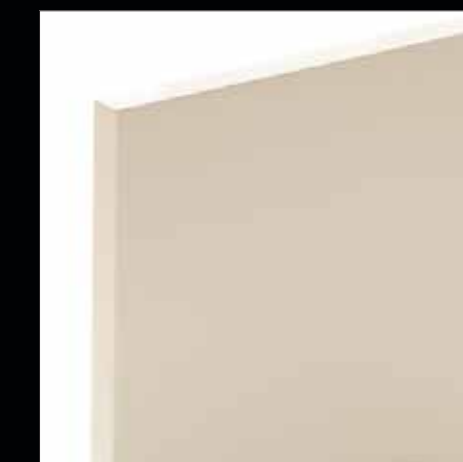

Anta laccata lucida.

Shiny varnished anta.

Дверца с глянцевым лаковым покрытием.

3



Maniglia in ottone.

Brass handle.

Латунная ручка.

Losanna

design Andrey Vega

Prestigiosa cucina dall'innovativo design, caratterizzata dall'applicazione di materiali tecnologici. Dedicata a chi ama ambienti essenziali, e luminosi, ma anche originali.

Prestigious kitchen with an innovative design, characterised by the use of technological materials. Dedicated to people who love environments that are minimal and bright, but also original.

Великолепная кухня инновационного дизайна с применением высокотехнологичных материалов. Предназначена для тех, кто любит необычные, наполненные светом, но при этом оригинальные пространства.



Losanna

Lo spazio della cucina è sviluppato su un angolo, con una penisola dedicata alla zona cottura. Capiente vetrina con ante in vetro con disegno a rombo. Cappa in acciaio lavorato.

The kitchen space is developed on a corner, with a peninsula dedicated to the cooking area. Large cabinet with semi-transparent glass rhombus design cabinet door that is worked by hand. Extractor hood in anodised steel.

Пространство кухни организовано угловым дизайном, с приставным элементом, предназначенным для приготовления пищи. Просторный посудный шкаф из полупрозрачного стекла, с ручной отделкой ромбом. Вытяжка из обработанной стали.

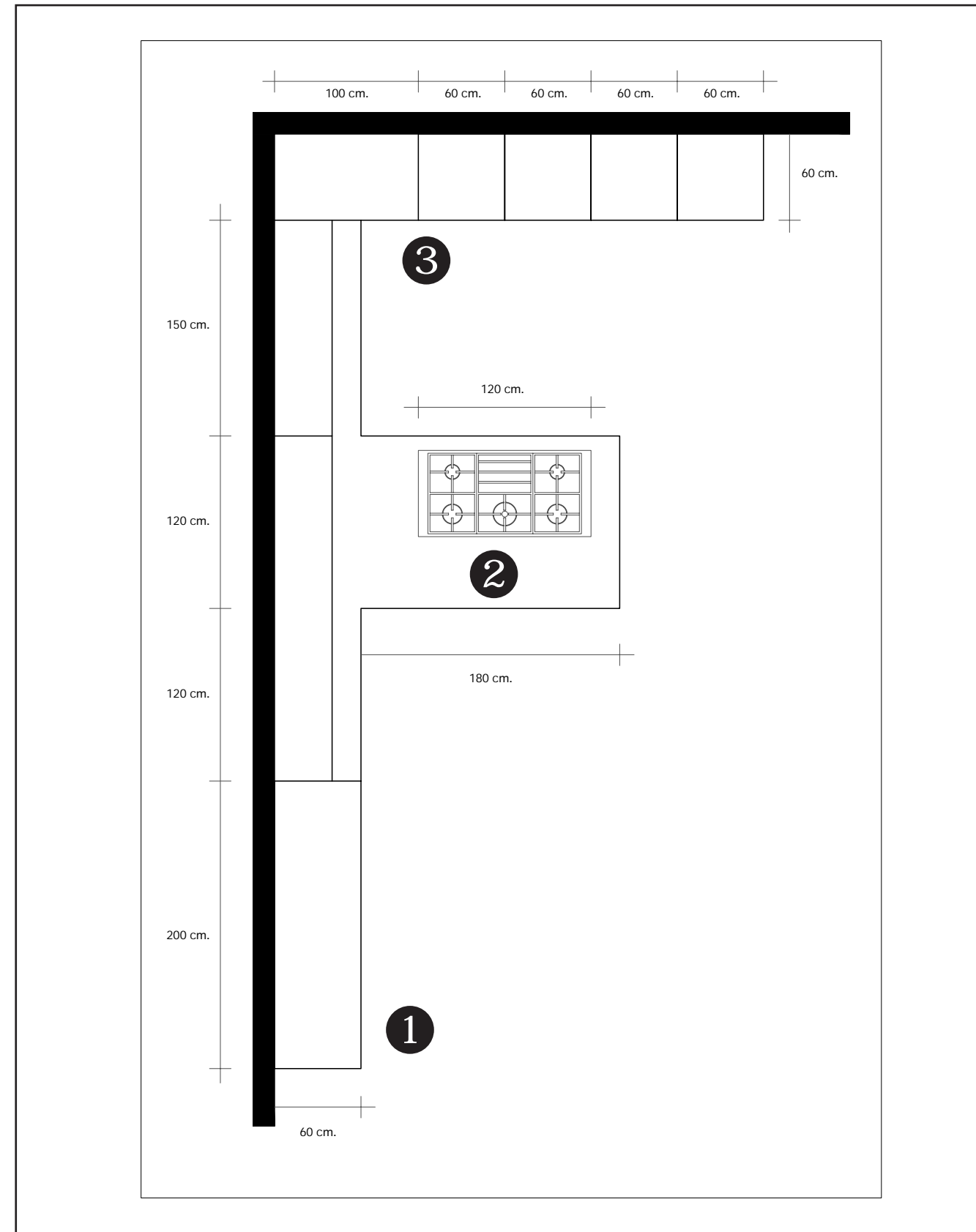

1

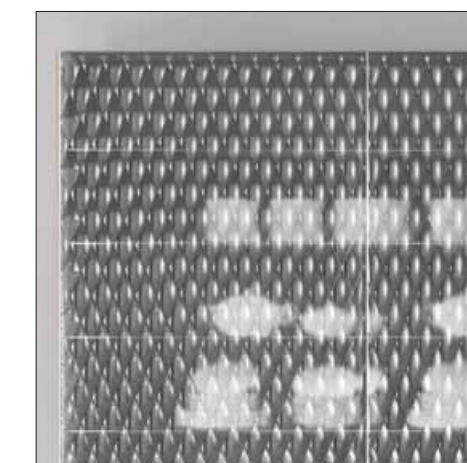

Anta in vetro semitrasparente con disegno a rombo.

Semi-transparent glass door with rhombus design.

Дверца с матовым стеклом и ромбовидным орнаментом

2



Cappa con pannelli lavorati a rilievo.

Anodized steel extractor hood.

Вытяжка с рельефными панелями.

3



Frontali in lastra lamina acciaio.

Steel sheet fronts.

Фасады из листовой стали



Variante di una nuova lavorazione ad intarsio modulare.
Il design incontra l'ebanisteria tradizionale italiana.

Variation of the new modular inlay production technique.
Design meets traditional Italian cabinet-making.

Вариант новой отделки с использованием
модульной технологии инкрустации.
Дизайн сохраняет традиции итальянских
краснодеревщиков.

design Alex Charles

Fidia

Frutto del connubio tra elementi dal sapore classico, memoria di antica ebanisteria e dettagli dall'alto profilo tecnologico. Al completamento della cucina contribuisce un sobrio rivestimento boiserie delle pareti circostanti. La finitura laccata bianca e gli accessori in acciaio restituiscono contemporaneità e tecnologia, mentre l'utilizzo del marmo Emperador dona calore all'ambiente.

The result of the combination of elements with a classic flavour, memories of traditional cabinet-making and hi-tech details. The plain boiserie covering of the surrounding walls contribute to completing the kitchen. The white varnished finishing and the steel accessories restore a sense of contemporaneity and technology, while the use of Emperador marble gives the environment warmth.

Продукт совмещения классических элементов, традиций краснодеревщиков и самых современных технологий. В комплект кухни входит строгая отделка стен деревянными панелями. Отделка белым лаком и металлические детали отражают современность и технологичность, а использование мрамора Emperador придает окружению уют.



Fidia

Tradizionale cucina ad angolo, di notevole dimensione pluri-attrezzata con elettrodomestici di ultima generazione. Al centro pratico tavolo rotondo per accogliere più posti a sedere.

A traditional ample sized right-angled kitchen, that is multi-equipped with the latest generation electrical appliances. In the centre a practical round table offers various seating spaces.

Традиционная угловая кухня значительных размеров, оснащенная разнообразной электробытовой техникой последнего поколения. В центре располагается удобный круглый стол, что позволяет увеличить число мест за столом.

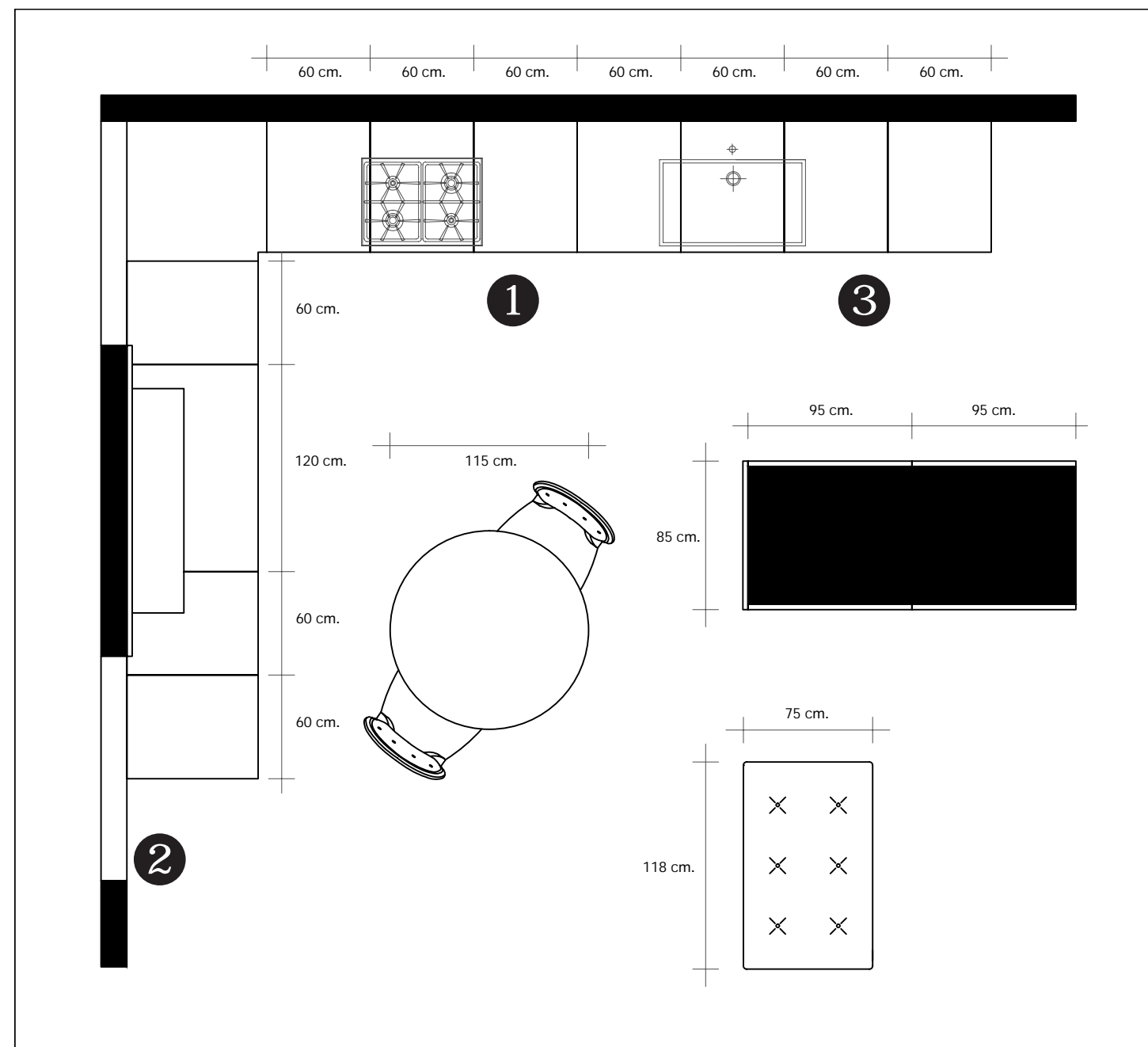

1



Anta a cornice laccata.
Varnished frame anta.
Дверца с лаковой рамкой.

2



Cornice di chiusura laccata bianca
completamente intagliata a mano.
The white varnished closing frame is
completely carved by hand.
Белая лаковая рамка с ручной резьбой.

3

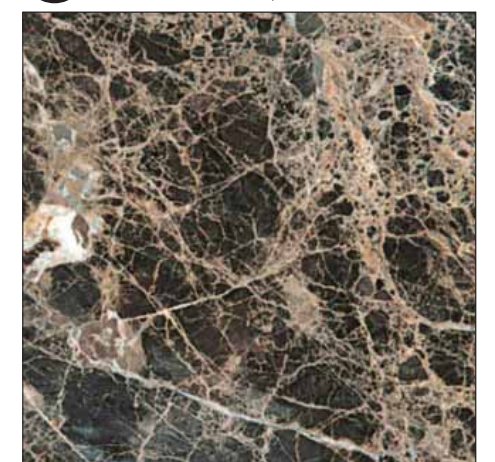

Marmo.
Marble surface.
Столешница из мрамора.

Orpheo

design Elia Monterosso

Un progetto contemporaneo, dai richiami Deco, esplora un ampio orizzonte stilistico caratterizzato dagli insoliti ma preziosi materiali che dominano il carattere di tutto l'ambiente, coniugando tradizione d'uso e innovazione materica.

A contemporary project, with art deco references, explores a broad stylistic horizon characterised by unusual but precious materials that dominate the character of the entire environment, combining traditional uses and material innovation.

Современный проект, с использованием стиля Деко, открывает широкие стилистические горизонты, отличается необычными, но ценными материалами, которые определяют характер всей композиции, объединяя традиции использования и инновационные материалы.



Orpheo

Sullo sfondo marmoreo che domina la stanza, si sviluppa l'area dining caratterizzata dal tavolo su base ovale e dalla credenza Deco, impreziosita da inserti in pietra.

The dining area develops in the marble background that dominates the room. It is characterised by the table with an oval base and the art deco sideboard that is embellished by stone inserts.

На мраморном фоне, который доминирует в комнате, открывается обеденная зона, с овальным столом и сервантом в стиле Deco, украшенным декоративными вставками из камня.

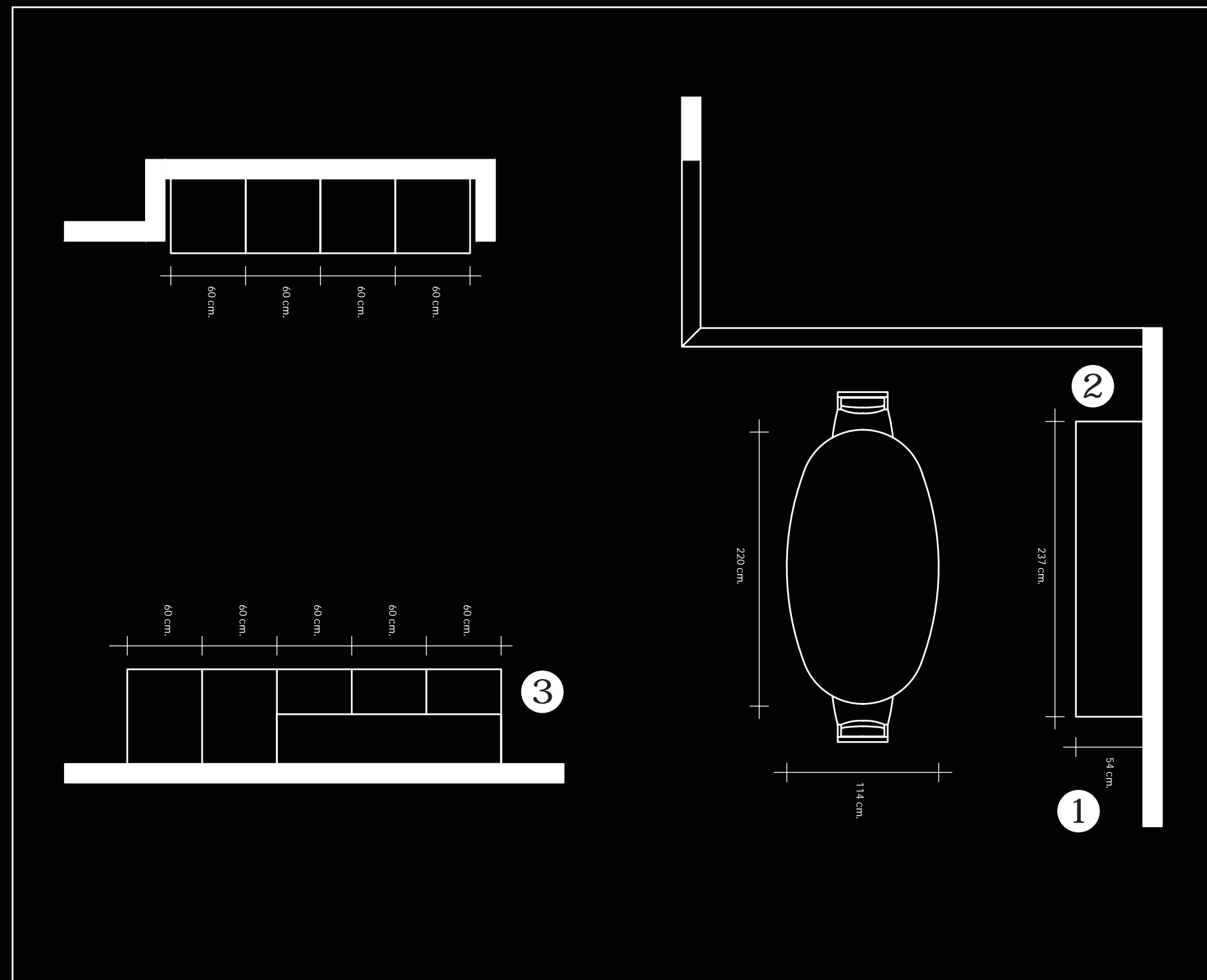

1



Marmo.
Marble
Мрамор.

2



Cornice in radica con inserti in marmo.
Frame in briar-root with marble inserts.
Рамка из корневой древесины с декоративными вставками из мрамора.

3



Anta con intarsio geometrico.
Cabinet door with geometric inlay.
Дверца с геометрической инкрустацией

Alex Charles
Pure

Forme armoniche e soluzioni funzionali accompagnano la pura geometria di questo ambiente. L'innovazione tecnologica incontra la passione del collezionista di vini che così esposti aggiungono carattere all'ambiente altamente tecnologico. L'uso combinato di due tipi di finitura laccato lucido e lastra in rovere termo trattato, fiammato, ne arricchisce il prestigio.

Harmonious forms and functional solutions accompany the pure geometry of this environment. Technological innovation meets the passion of a collector of wines, with the manner in which they are exhibited adding character to the highly technological environment. The combined use of two types of shiny varnished finishes on the wooden beam and the thermo-treated oak, is extremely elegant.

Гармоничные формы и функциональные решения сочетаются в четкой геометрии этого проекта. Инновационные технологии отвечают страсти коллекционера вин, которые, представленные таким образом, усиливают высокотехнологичный характер помещения. Массивные комбинированные элементы двух типов: белая глянцевая отделка и деревянная столешница; белая глянцевая отделка и столешница из термообработанного дуба с подпалинами.



Pure



Elettrodomestici in acciaio inox accompagnano un piano in pietra spazzolata con bordo a spacco.

Электробытовая техника из нержавеющей стали в сочетании со столешницей из камня с "колодой" кромкой.

Stainless steel electrical appliances accompany a surface in brushed stone with ashlar edges.

Pure



Pure

Cucina dalla pianta rettangolare con ampia isola centrale dedicata alla zona cottura e lavaggio.
Di grande prestigio la lavorazione della lastra in rovere termo trattato con evidente fiamma.

Kitchen with a rectangular form with a large central island dedicated to the cooking and washing area.
The working of the thermo-treated oak beam is extremely prestigious.

Прямоугольная кухня с просторным островом в центре, предназначенным для приготовления пищи и мытья посуды. Столешница с изысканной отделкой из термообработанного дуба с подпалинами.

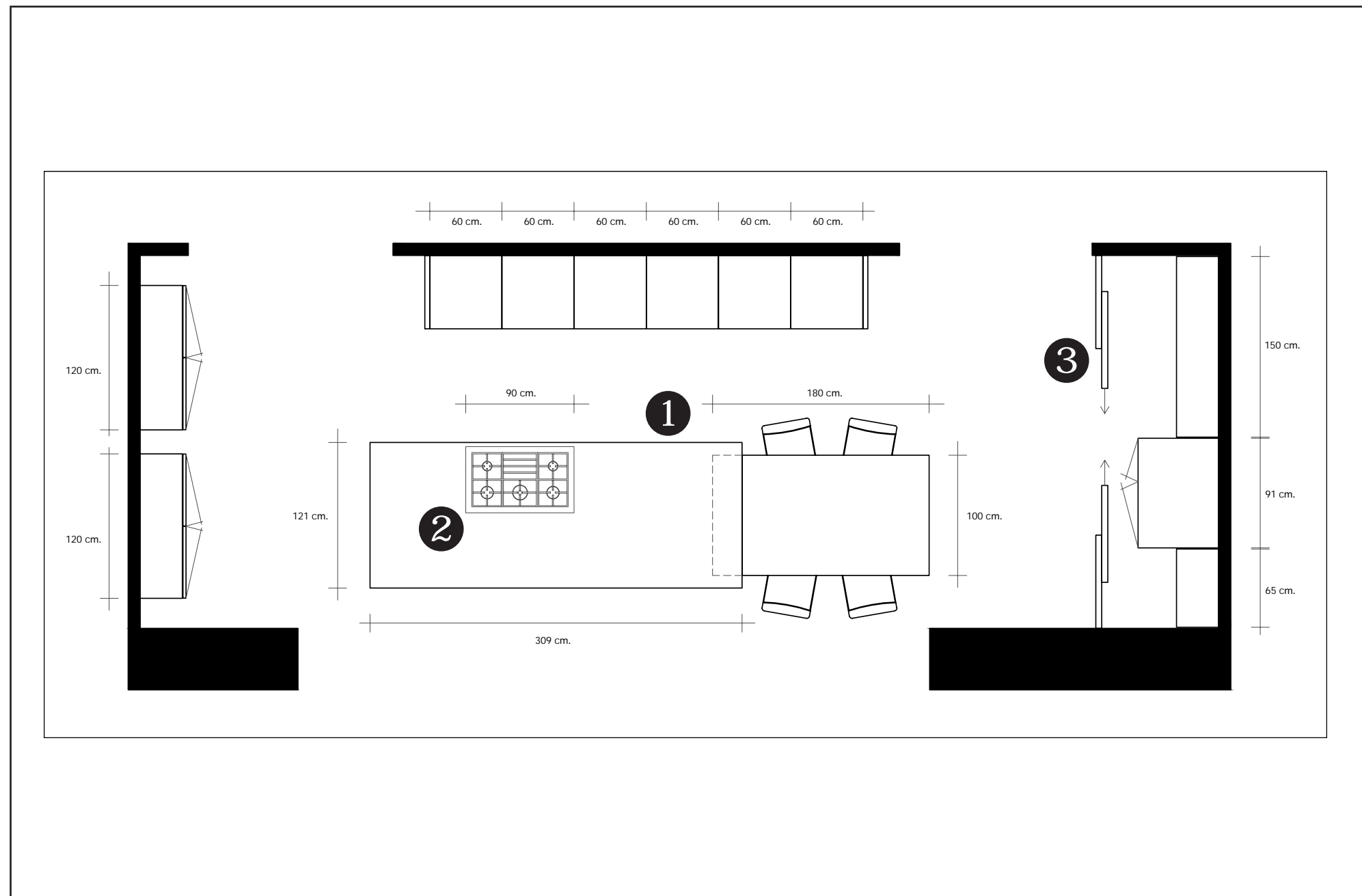

Rovere opaco termo trattato.

Thermo-treated opaque oak.

Термообработанный дуб

1

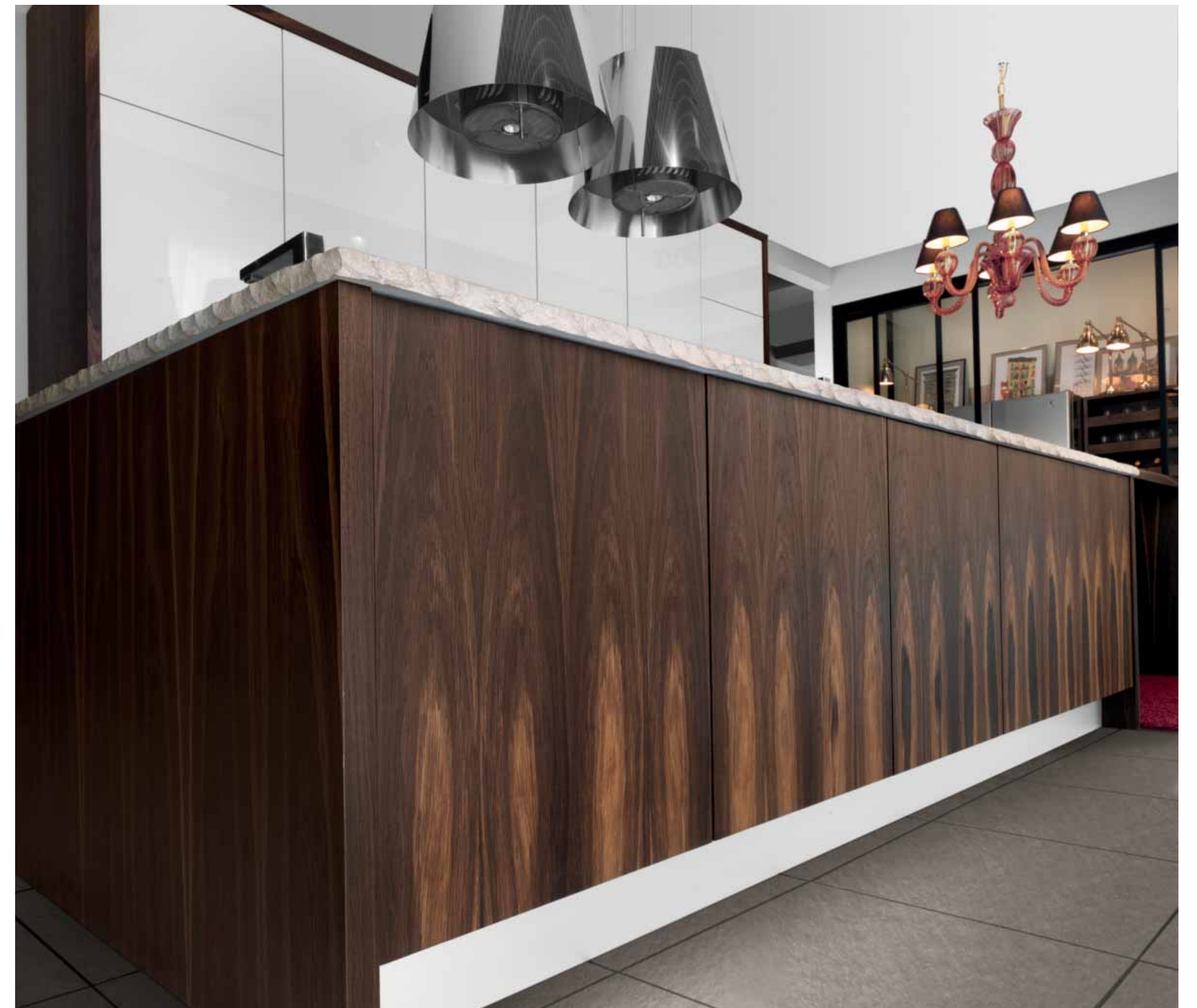

Dettaglio dei fuochi a gas, delle due cappe ad isola con illuminazione e dei quattro forni in acciaio.

Detail of the gas burners, the two hoods with lighting and the four steel burners.

Газовые горелки, две вытяжки над островом с подсветкой и четыре духовки из стали.

Dettaglio della zona vini con ripiani estraibili porta bottiglie.

Элемент отделения для вин с выдвижными полками для размещения бутылок.

Detail of the wine area with pull-out wine bottle holders.



Zona vini e frigo separata dalla zona di lavoro da eleganti porte scorrevoli in alluminio anodizzato nero e vetro.

Отделение для вин и холодильник отделены от рабочей зоны элегантными раздвижными дверцами из черного анодированного алюминия и стекла.

Wine and refrigerator area separated from the work area by elegant sliding doors in black anodised aluminium and glass.



Pagine tecniche/Technical pages
Страницы с техническими характеристиками

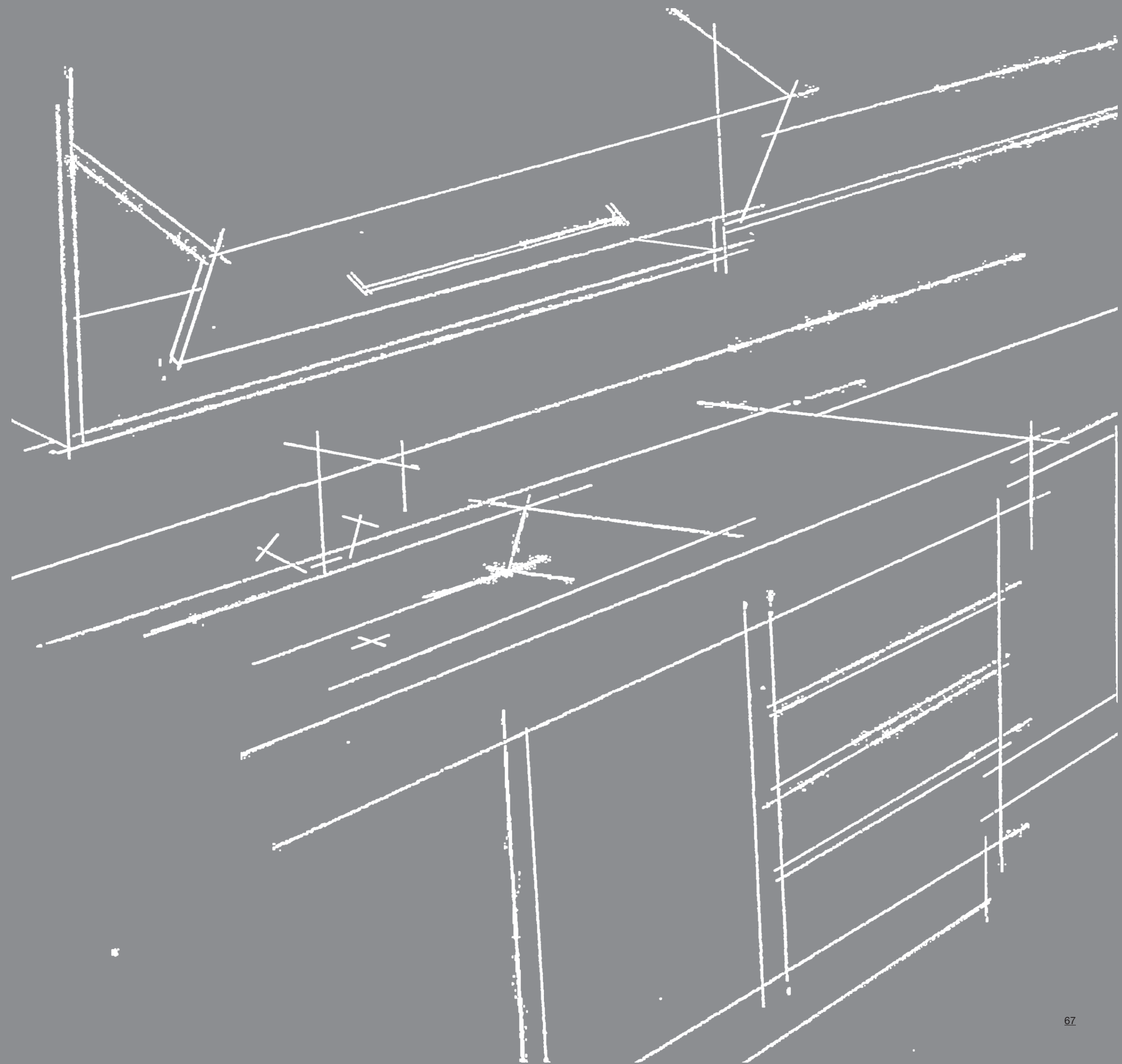

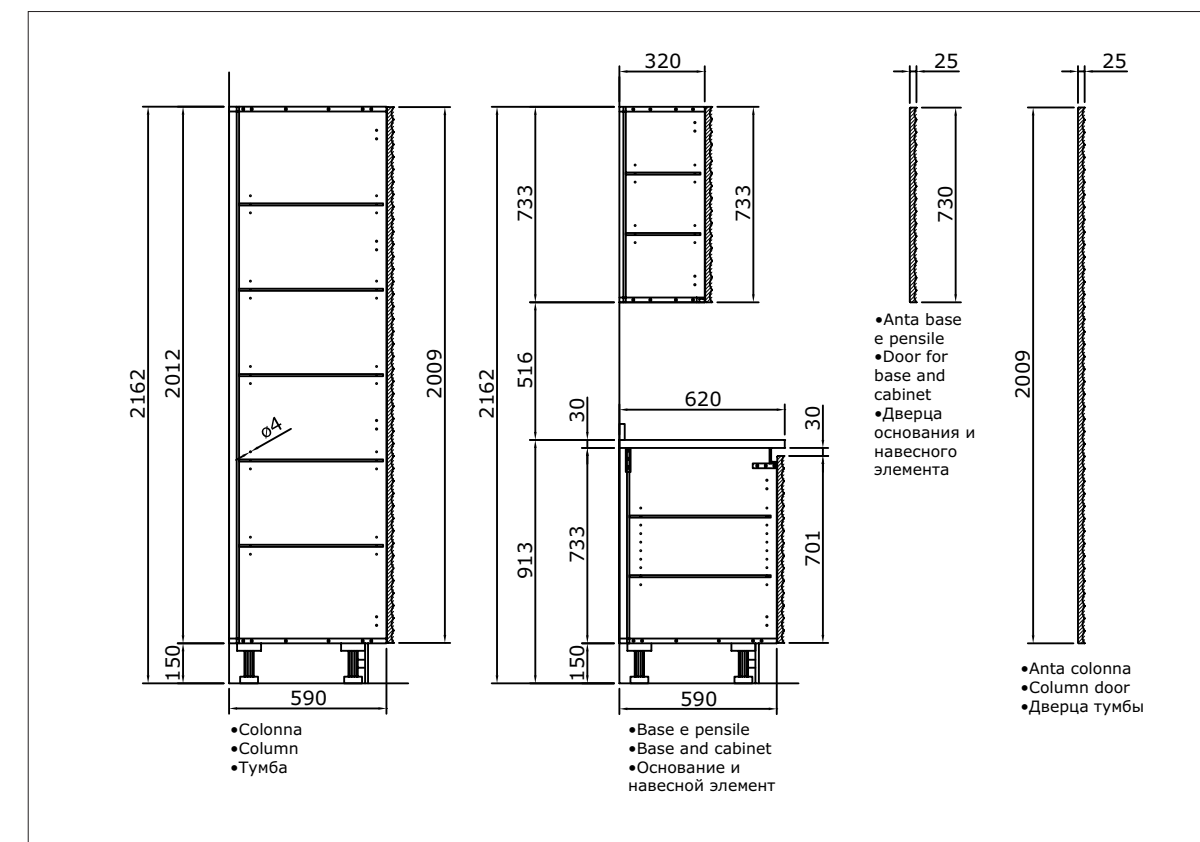
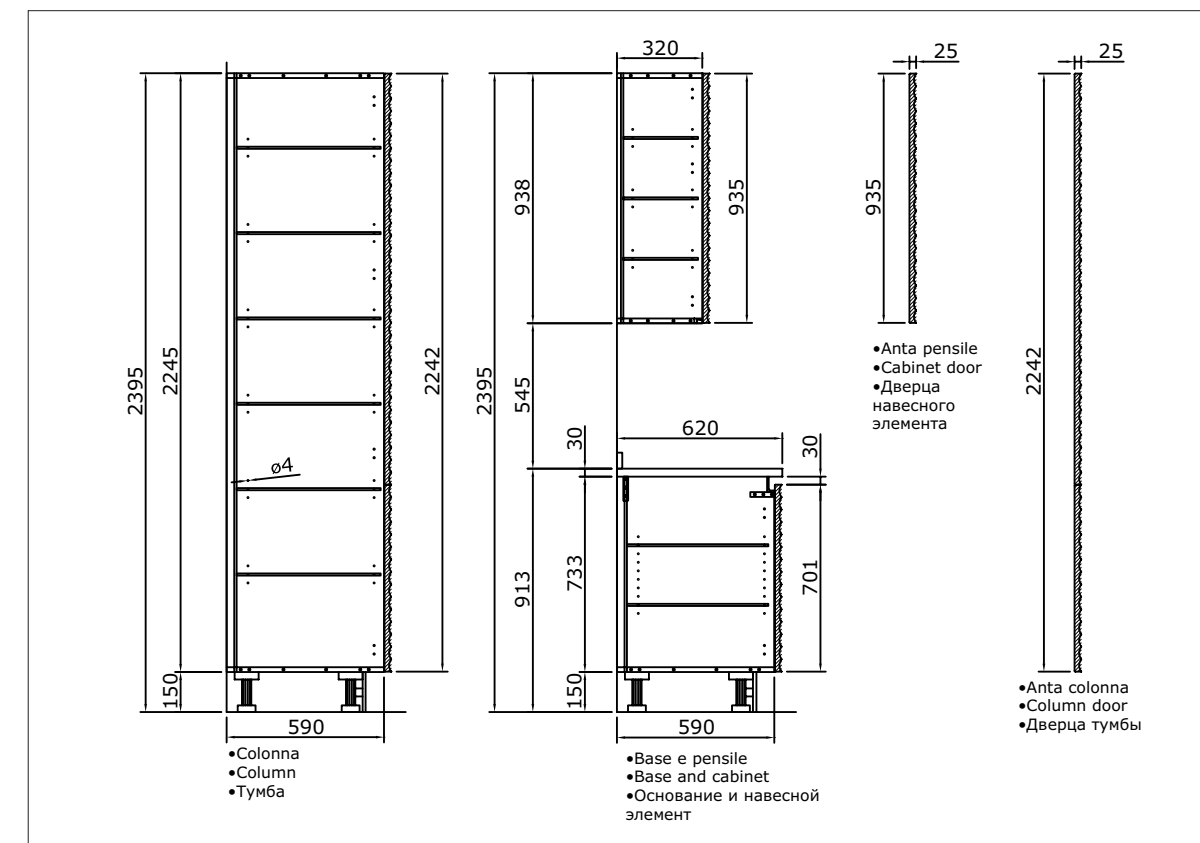
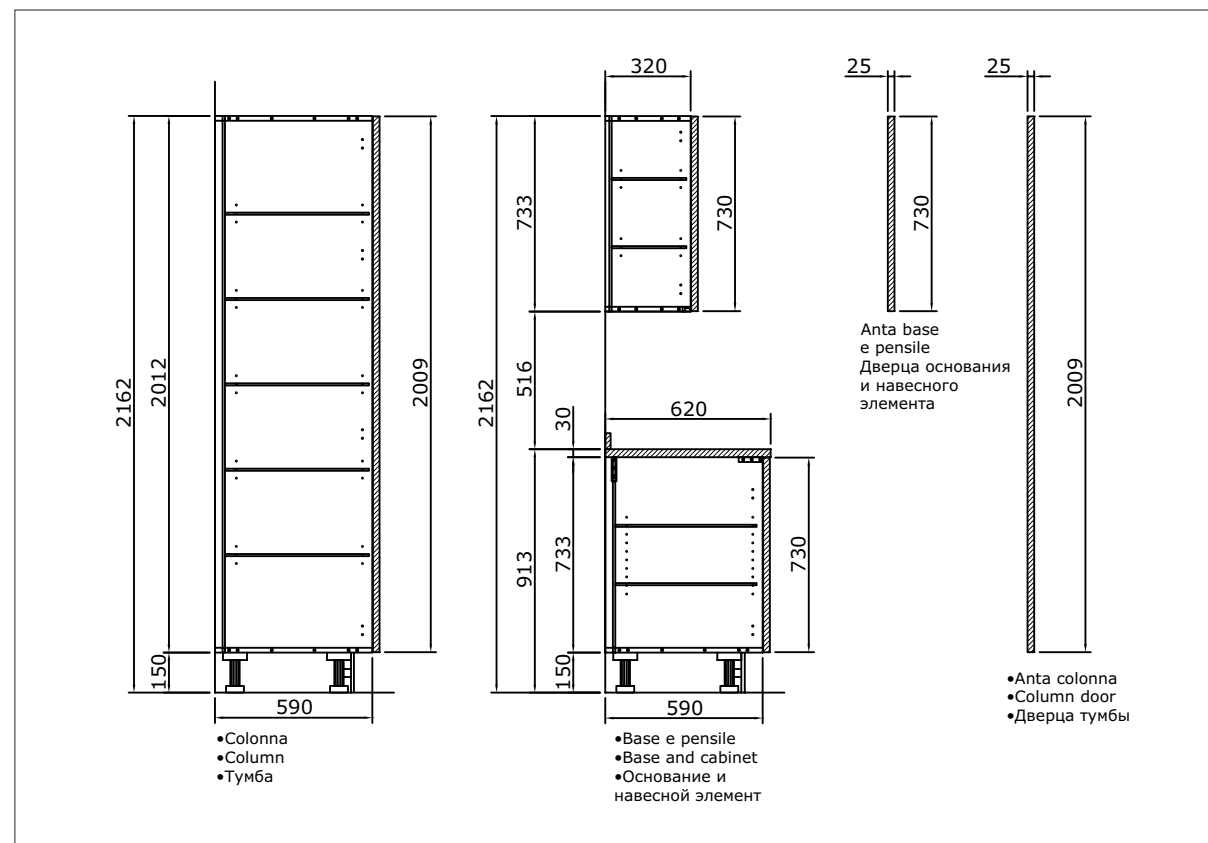
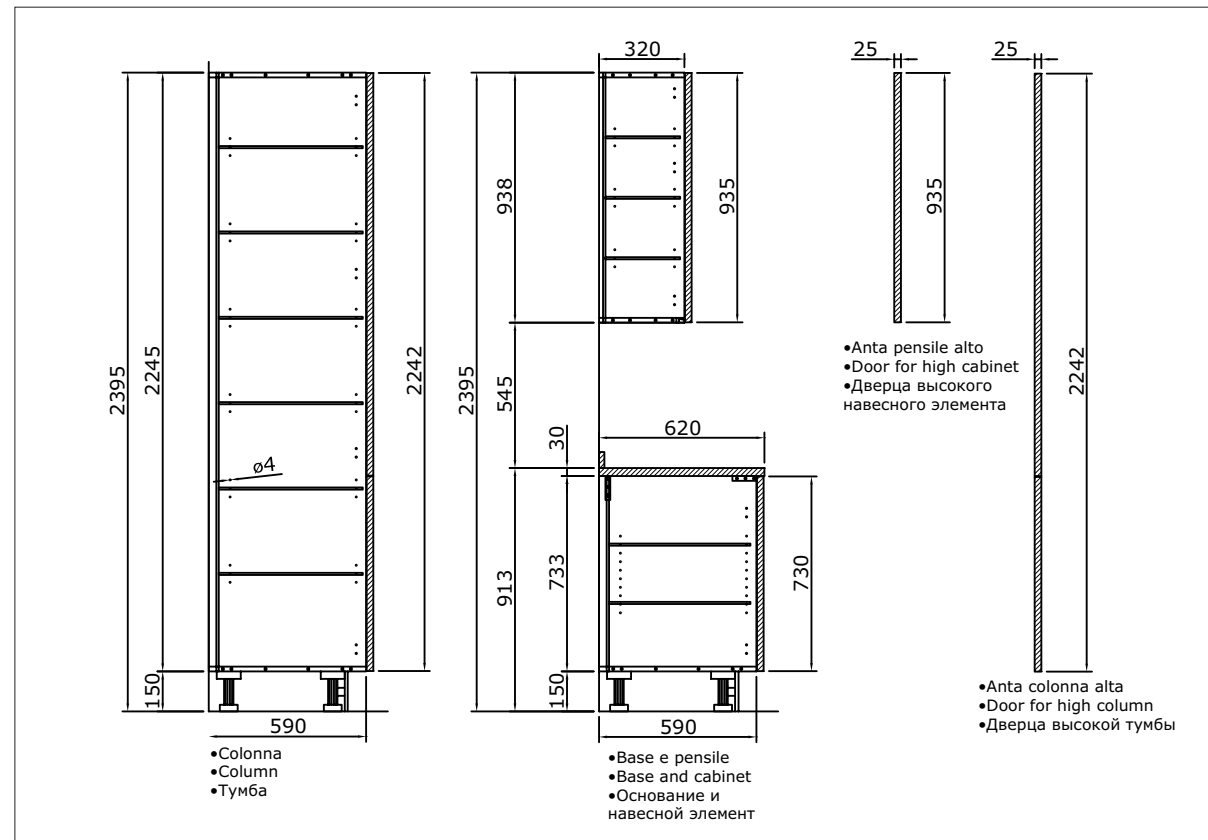

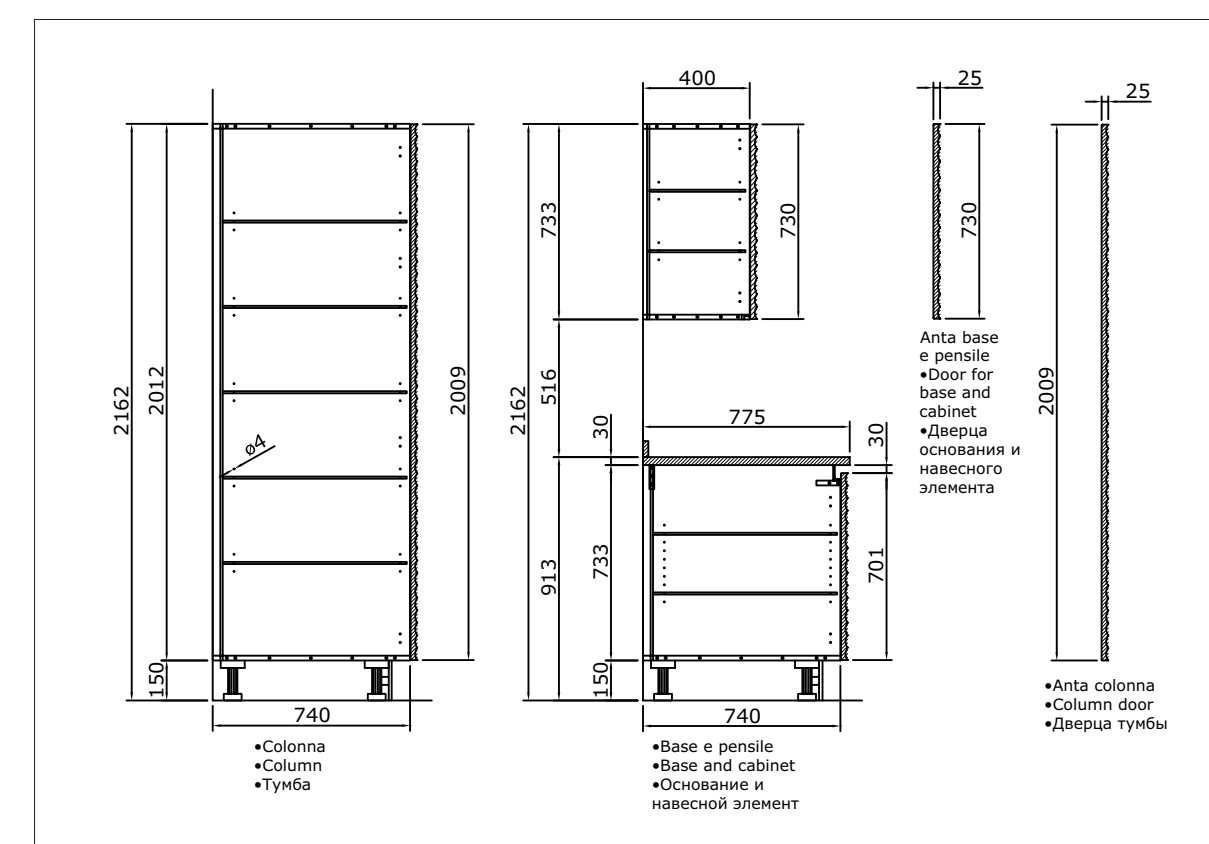
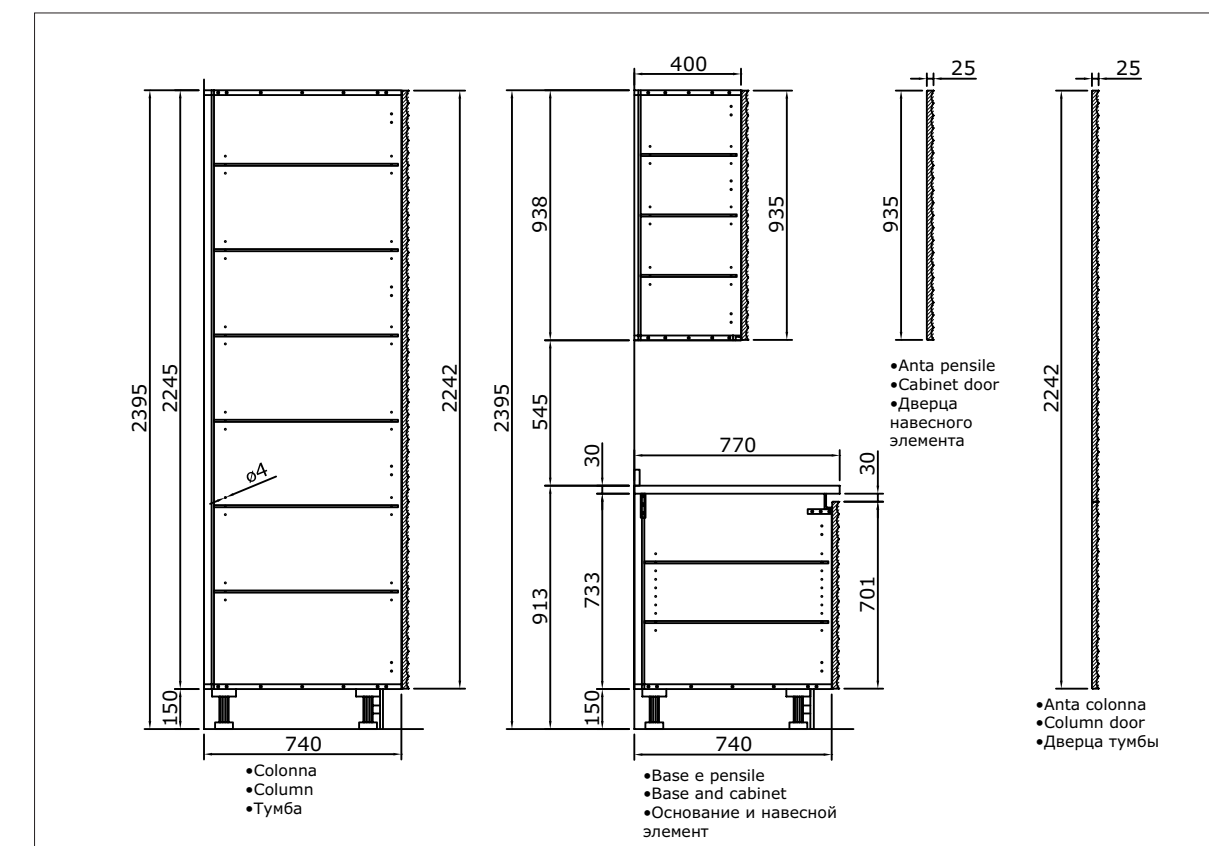
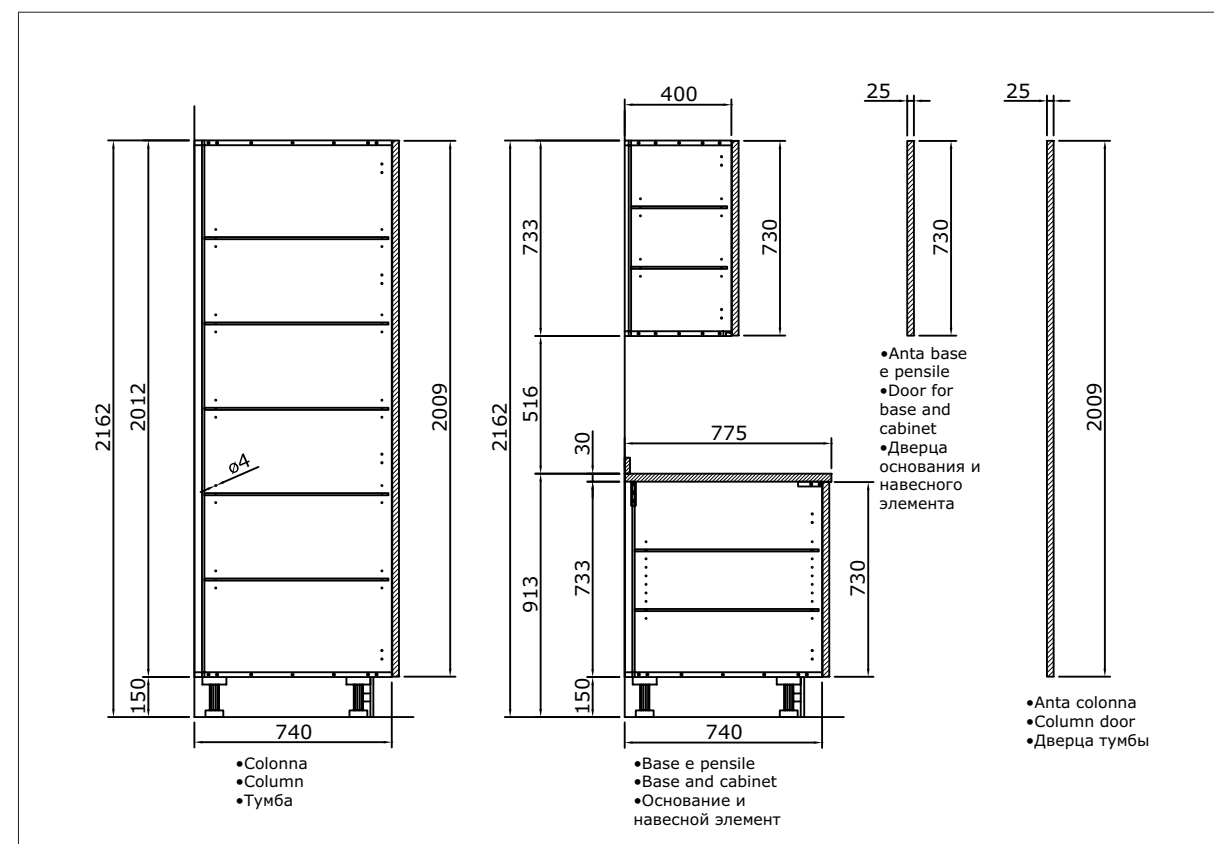
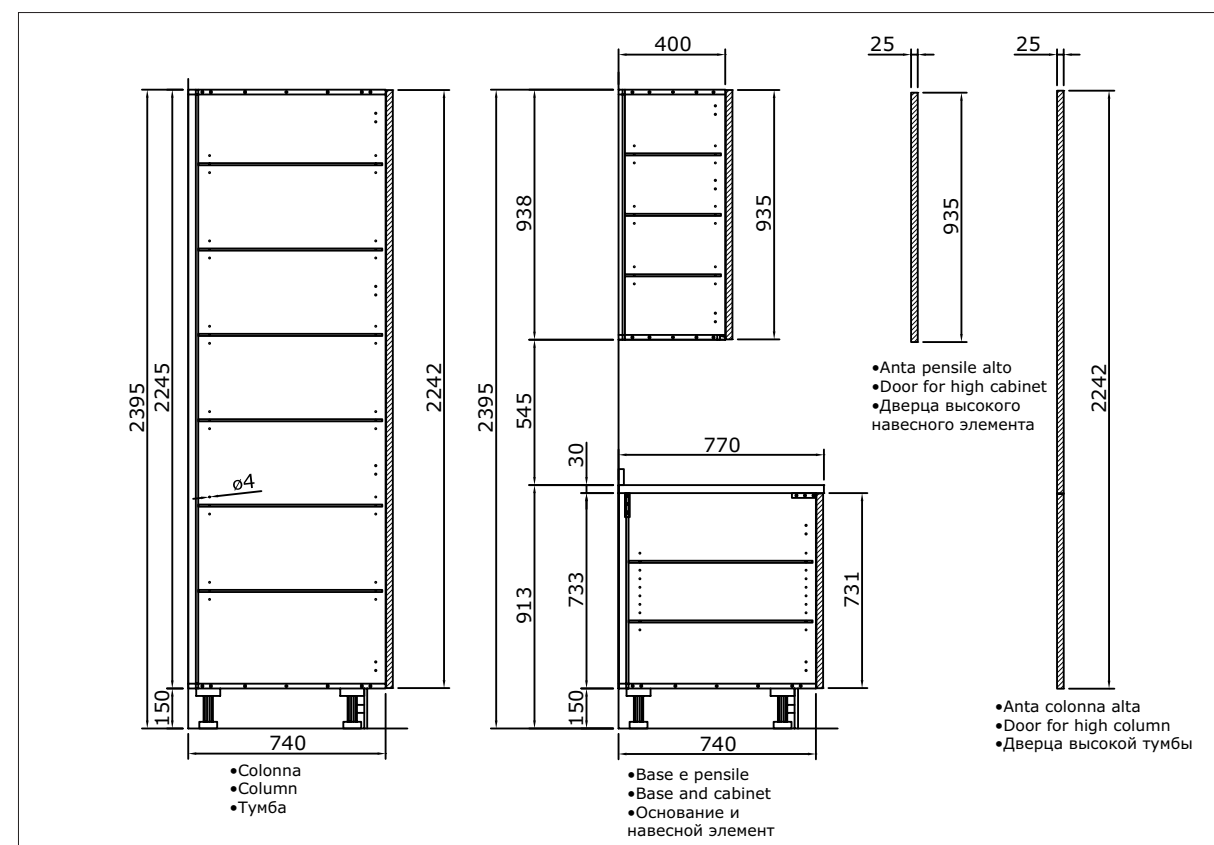



Pannelli in listellare impiallaciati in essenza
Blockboard panels veneered with wood essence
Облицовочные панели, отделанные деревянным шпоном



STR 01 Ciliegio milano - Milano Cherry-wood
Миланская черешня



STR 02 Ciliegio - Cherry-wood -Черешня



STR 03 Ciliegio tinto mogano
Mahogany tinted cherry-wood
Черешня, окрашенная под красное дерево



STR 04 Ciliegio tinto wengè
Wenge tinted cherry-wood
Черешня, окрашенная под венге



STR 05 Ciliegio miele - Honey cherry-wood
Черешня, окрашенная в медовый цвет

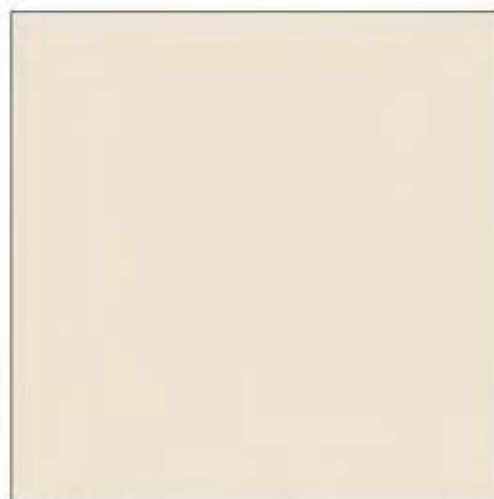

STR LAC Avorio - Ivory - Слоновая кость



185/S
Frassino olivato lucido
Polished olive ash wood
Глянцевый оливковый ясень



155/S
Radica bubinga lucida
Polished bubinga briar-wood
Глянцевая корневая древесина бубинга



181/S
Zebrano lucido
Polished zebrawood
Глянцевый зебрано



154/S
Palissandro India lucido
Polished India rosewood
Глянцевый индийский палисандр



173/S
Palissandro tabacco lucido
Polished tobacco Rosewood
Глянцевый палисандр табачного цвета



610/M
Ebano opaco
Opaque ebony
Матовое черное дерево



186/M
Palissandro Bruno opaco
Opaque dark rosewood
Матовый коричневый палисандр



504/M
Rovere moro opaco
Opaque oak dark
Матовый темный дуб



101/M
Ciliegio opaco
Opaque cherry-wood
Матовая черешня



175/M
Rovere Patinato
Lacquered oak
Патинированный дуб



501/M
Rovere Sbiancato opaco
Opaque white oak
Матовый беленый дуб



187/M
Ciliegio Milano opaco
Opaque Milano cherry-wood
Матовая миланская черешня



188/M
Rovere opaco termo trattato
Thermo-treated opaque oak
Матовый термообработанный дуб



189/M
Teak opaco
Opaque teak
Матовый тик



190/S
Olmo lucido
Polished teak
Глянцевый вяз

Anta San Marco Laccato Lucido/San Marco glass door/Стеклопанель San Marco

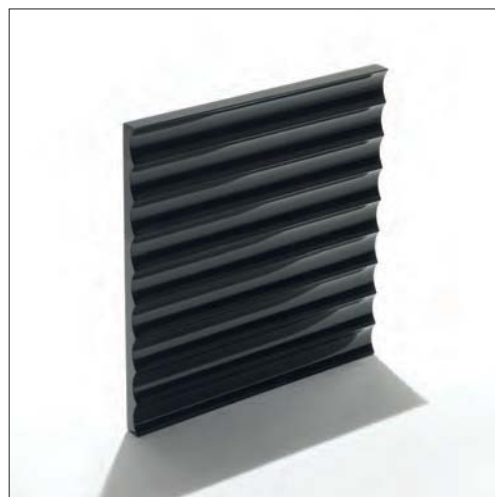

SM/NS Nero



SM/MS Moka

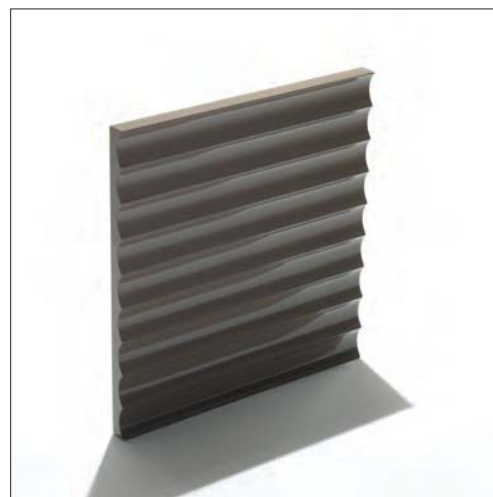

SM/TS Tortora



SM/BXS Bordeaux



SM/BS Bianco



SM/AS Avorio



RAL-K7

**Anta Liscia Pure LU laccata lucida OP laccata opaca /Smooth Pure door with polished varnish LU/ Smooth Pure door with opaque varnish OP
Глянцевая полированная лаковая дверь Pure LU/матовая полированная лаковая дверь Pure OP**

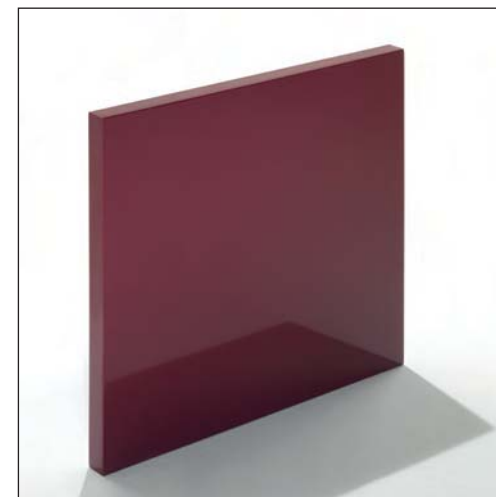

PU/BXS Bordeaux



PU/NS Nero



PU/MS Moka



PU/TS Tortora

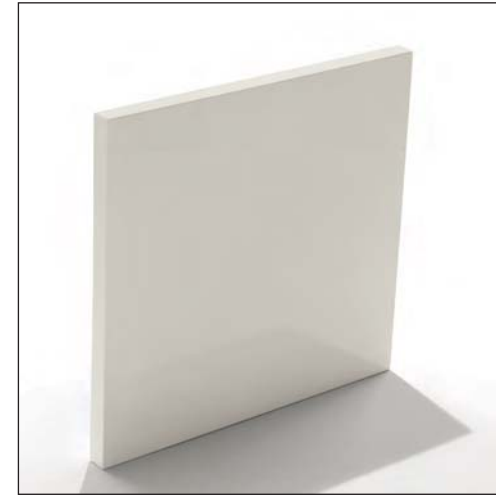

PU/BS Bianco

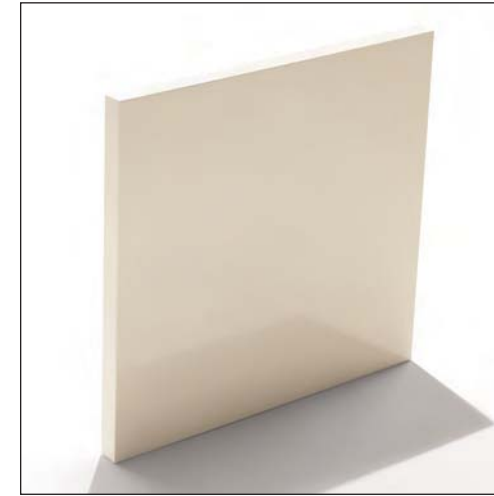

PU/AS Avorio



RAL-K7

Anta vetro San Marco/San Marco polished varnish/Глянцевая полированная дверь San Marco



SM Nichel satinato



SM Oro

**Anta Saraya/Saraya door
ДВЕРЦА Saraya**



SA/FP Bianco 171

**Anta Saraya/Saraya door
ДВЕРЦА Saraya**



SA/FG Bianco 171

**Anta Sophie/Sophie door
ДВЕРЦА Sophie**



SP Bianco deauville 176

**Anta Fidia/Fidia door
ДВЕРЦА Fidia**



FI Bianco bianco lucido 702

Anta 400/Door 400/Дверца 400



TL Nero
FD Ciliegio milano



TL Bianco
FD Bianco



TL Bianco CORIAN
FD Ciliegio MILANO



TL Nichel SAT
FD Vetro TRASP



TL Oro
FD Vetro TRASP



TL Oro
FD Intarsio MR

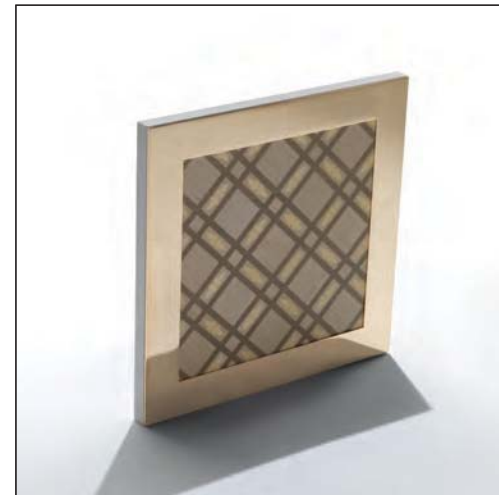

TL Oro
FD Intarsio GR

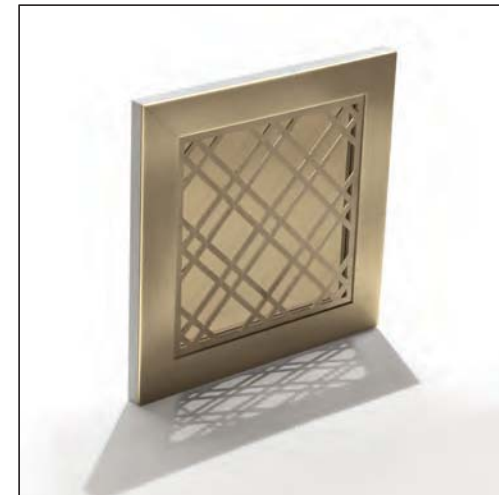

TL Bronzo
FD Vetro Bronzo



TL Bronzo
FD Intarsio MR



TL Nichel SAT
FD Intarsio GR

**Anta Demetra /Demetra door
Дверца Demetra**



DM Rovere

**Anta Leonardo/Leonardo door
Дверца Leonardo**



LD Rovere

**Anta Leonardo/Leonardo door
Дверца Leonardo**



LD Mirto

**Anta Louvre/Louvre door
Дверца Louvre**



LV Ciliegio

**Anta Imperial/Imperial door
Дверца Imperial**



IM Laccato

**Anta Orpheo/Orpheo door
Дверца Orpheo**



OR Bubinga

Anta 5th Avenue /5th Avenue door/Дверца 5th Avenue

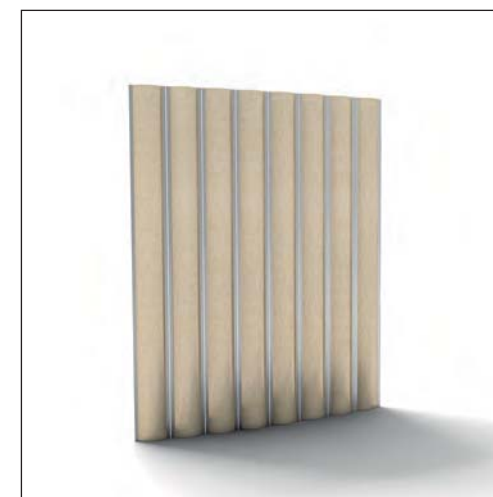



TH

Anta 400 / Door 400/ДВЕРЦА 400		H.	L.	
	363	447		
		597		
		897		
	731	297		
		447		
		597		
	935	897		
		297		
		447		
	1277	597		
		297		
		447		
			597	

Telaio massello (coordinato con finitura interna)
Foderina multistrato impiallaciato/vetro
Rivestimenti in metallo trattato.

Frame solid wood (matching internal finish)
Panel in multi-layer wood veneered/glass
Panelling in treated metal.

Рамка из массива (согласованная с внутренней отделкой)
Многослойная панель, отделанная шпоном/стекло
Покрытия, обработанный металл.

Anta Saraya /Saraya door/ДВЕРЦА Saraya		H.	L.
 	181	447	
		597	
		897	
	363	447	
		597	
		897	
		1197	
	731	297	
		447	
		597	
		897	
	935	447	
		597	
	1277	297	
		447	
		597	
	1449	297	
		447	
		597	
	2009	297	
		447	
597			

Telaio in massello. Struttura in multistrato
Decor in resina.

Frame in solid wood. Structure in multi-layer wood. Trimmings in resin

Рамка из массива Многослойная структура
Декоративные элементы из полимеров

Anta Sophie/Sophie door/ДВЕРЦА Sophie		H.	L.
	181	447	
		597	
		897	
	363	447	
		597	
		897	
		1197	
	731	297	
		447	
		597	
		897	
	935	297	
		447	
		597	
	1277	297	
447			
597			
1449	297		
	447		
	597		
2009	297		
	447		
	597		

Struttura in multistrato
Sagome e fregi in massello

Structure in multi-layer wood
Outlines and frieze in solid wood

Многослойная структура
Профили и декоративные элементы из массива

Anta Fidia /Fidia door/ДВЕРЦА Fidia		H.	L.
	181	447	
		597	
		897	
	363	447	
		597	
		897	
		1197	
	731	297	
		447	
		597	
		897	
	935	297	
		447	
	1277	297	
		447	
		597	
	1449	297	
		447	
		597	
	2009	297	
		447	
597			

Struttura in multistrato.
Sagome e fregi in massello.

Structure in multi-layer wood.
Outlines and frieze in solid wood.

Многослойная структура.
Профили и декоративные элементы из массива.

Anta San Marco/San Marco door/Дверца San Marco



Н.	L.
170	447
	597
	897
335	447
	597
	897
701	297
	447
	597
935	897
	297
	447
1308	597
	297
	447
	597

Anta in MDF scolpito laccato.
Door in carved varnished MDF.
Дверца из MDF, лаковая, резная.

**Anta vetro trasparente San Marco/San Marco Transparent glass door
ДВЕРЦА SAN MARCO, ПРОЗРАЧНОЕ СТЕКЛО**



Н.	L.
731	447
	597
935	447
	597

Struttura in metallo trattato.
Structure in treated metal.
Структура из обработанного металла.

Anta liscia Pure/Smooth Pure door/ПОЛИРОВАННАЯ ДВЕРЦА Pure

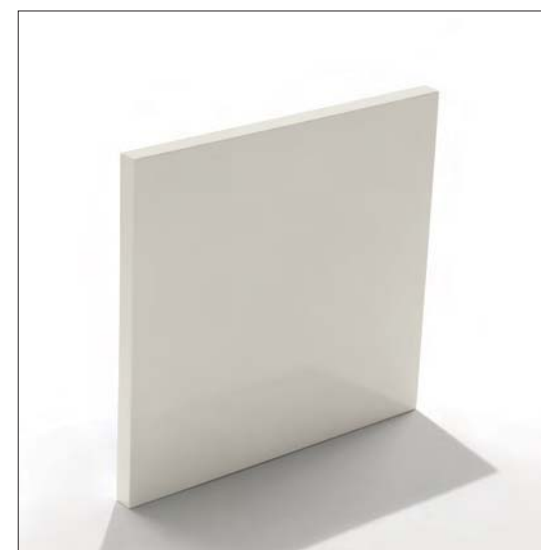

Н.	L.
181	447
	597
	897
363	447
	597
	897
	1197
731	297
	447
	597
	897
935	297
	447
	597
1277	297
	447
	597
1449	297
	447
	597
2009	297
	447
	597

Anta in MDF laccato.
Anta in multistrato rivestito in essenza.
Door in varnished MDF.
Door in multi-layer wood covered in wood essence.
Лаковая дверца, MDF.
Многослойная дверца, покрытая шпоном.

Anta Leonardo rovere/Leonardo oak door/ДВЕРЦА Leonardo, ДУБ



Н.	L.
181	447
	597
	897
363	447
	597
	897
	1197
731	297
	447
	597
	897
935	297
	447
	597
1277	297
	447
	597
1449	297
	447
	597
2009	297
	447
	597

Telaio e sagome in massello di rovere.
Pannello interno in multistrato rivestito in essenza di rovere.
Decorì in foglia oro.
Lucidatura sbiancata.
Frame and outlines in solid oak wood.
Internal panel in multi-layer wood covered in essence of oak.
Trimnings in gold leaf.
White varnish.
Рамка и профили из массива дуба
Многослойная внутренняя панель, покрытая шпоном дуба
Декоративные элементы, сусальное золото
Полировка с отбеливающим эффектом.

Anta Demetra /Demetra door/ДВЕРЦА Demetra



Altezza	Larghezza
181	447
	597
	897
363	447
	597
	897
	1197
731	297
	447
	597
935	897
	297
	447
1277	597
	297
	447
1449	597
	297
	447
2009	597
	447
	297

Telaio e sagome in massello di rovere.
Pannello interno in multistrato rivestito in essenza di rovere.
Decorati in foglia argento su fondo nero.
Lucidatura con patina nera.

Frame and outlines in solid wood di oak.
Internal panel in multi-layer wood covered with oak essence. Trimmings in silver leaf on black background. Polished with black varnish.

Рамка и профили из массива дуба.
Многослойная внутренняя панель, покрытая шпоном дуба. Декоративные элементы, сусальное серебро на черном фоне

Anta Imperial /Imperial door/ДВЕРЦА Imperial



H.	L.
181	447
	597
	897
363	447
	597
	897
	1197
731	297
	447
	597
935	897
	297
	447
1277	597
	297
	447
1449	597
	297
	447
2009	597
	447
	297

Telaio in massello.
Fodrina in multistrato.
Decorati in foglia oro.
Laccatura opaca patinata.

Frame and outlines in solid wood di oak.
Panel in multi-layer wood.
Trimmings in gold leaf.
Opaque lacquered varnish.

Рамка из массива.
Многослойная панель.
Декоративные элементы, сусальное золото.
Матовая патинированная лакировка.

Anta Leonardo/Leonardo door/ДВЕРЦА Leonardo



Altezza	Larghezza
181	447
	597
	897
363	447
	597
	897
	1197
731	297
	447
	597
935	897
	297
	447
1277	597
	297
	447
1449	597
	297
	447
2009	597
	447
	297

Telaio in massello di noce.
Pannello interno in multistrato rivestito in radica di mirto intarsiata.
Decorati in foglia oro su fondo rosso.

Frame in solid walnut wood.
Internal panel in multi-layer wood covered with briar-root of inlaid myrtle.
Trimmings in gold leaf on red background.

Рамка из массива ореха
Многослойная внутренняя панель, покрытая шпоном корневой древесины мирта с инкрустацией

Anta Louvre/Louvre door/ДВЕРЦА Louvre



H.	L.
181	447
	597
	897
363	447
	597
	897
	1197
731	297
	447
	597
935	897
	297
	447
1277	597
	297
	447
1449	597
	297
	447
2009	597
	447
	297

Telaio e sagome in massello di ciliegio.
Pannello interno in multistrato rivestito in essenza ciliegio. Decorati foglia oro.

Frame e outlines in solid wood di cherry-wood.
Internal panel in multi-layer wood covered with cherry-wood essence.
Trimmings gold leaf.

Рамка и профили из массива черешни
Многослойная внутренняя панель, покрытая шпоном черешни.

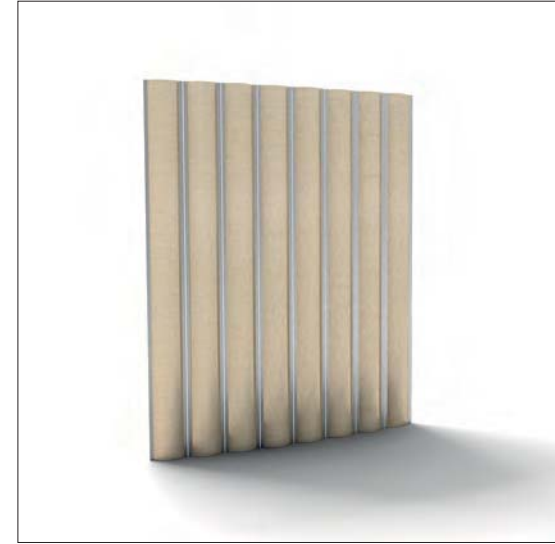

Altezza	Larghezza	
181	447	Doghe in essenza con profili metallici. Boards in wood essence with metallic profiles. Деревянные пружинящие элементы с металлическими профилями
	597	
	897	
363	447	
	597	
	897	
731	297	
	447	
	597	
935	897	
	297	
	447	
1277	597	
	297	
	447	
1449	597	
	297	
	447	
2009	597	
	297	
	447	

Accessori/Accessories/Аксессуары и комплектующие

Attrezzatura cassetti/Equipment for drawers/Оборудование ящиков

Portaposate PLSC 30/Cutlery holder PLSC 30 Контейнер для столовых приборов PLSC 30

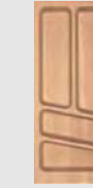

Porta Posate per cassetto da 30 cm.
Cutlery holder for drawer, 30 cm.
Контейнер для столовых приборов для ящика 30 см.

Portaposate PLSC 45/Cutlery holder PLSC 45 Контейнер для столовых приборов PLSC 45



Porta Posate per cassetto da 45 cm.
Cutlery holder for drawer, 45 cm.
Контейнер для столовых приборов для ящика 45 см.

Portaposate PLSC 60/Cutlery holder PLSC 60 Контейнер для столовых приборов PLSC 60



Porta Posate per cassetto da 60 cm.
Cutlery holder for drawer, 60 cm.
Контейнер для столовых приборов для ящика 60 см.

Portaposate PLSC 90/Cutlery holder PLSC 90 Контейнер для столовых приборов PLSC 90



Porta Posate per cassetto da 90 cm.
Cutlery holder for drawer, 90 cm.
Контейнер для столовых приборов для ящика 90 см.

Porta accessori PACS 45/Accessories holder PACS 45/ Контейнер для столовых принадлежностей PACS 45



Porta posate con accessori per cassetto da 45 cm.
Cutlery holder with accessories for drawer, 45 cm.
Контейнер со столовыми принадлежностями для ящика 45 см.

Porta accessori PACS 60/Accessories holder PACS 60 Контейнер для столовых принадлежностей PACS 60



Porta posate con accessori per cassetto da 60 cm.
Cutlery holder with accessories for drawer, 60 cm.
Контейнер со столовыми принадлежностями для ящика 60 см.

Porta accessori PACS 90/Accessories holder PACS 90 Контейнер для столовых принадлежностей PACS 90



Porta posate con accessori per cassetto da 90 cm.
Cutlery holder with accessories for drawer, 90 cm.
Контейнер со столовыми принадлежностями для ящика 90 см.

Porta accessori PACS 120/Accessories holder PACS 120 Контейнер для столовых принадлежностей PACS 120



Porta Posate per cassetto da 120 cm.
Cutlery holder for drawer, 120 cm.
Контейнер со столовыми принадлежностями для ящика 120 см.

Portapiatti PPTS 60/Plate rack PPTS 60/Контейнер для тарелок PPTS 60



Portapiatti per cassetto da 60 cm.
Plate rack for drawer, 60 cm.
Контейнер для тарелок для ящика 60 см.

Portapiatti PPTS 90/Cutlery holder PPTS 90/Контейнер для тарелок PPTS 90



Portapiatti per cassetto da 90 cm.
Plate rack for drawer, 90 cm.
Контейнер для тарелок для ящика 90 см.

Portapiatti PPTS 120/Accessories holder PPTS 120/Контейнер для тарелок PPTS 120



Portapiatti per cassetto da 120 cm.
Plate rack for drawer, 120 cm.
Контейнер для тарелок для ящика 120 см.

Accessori/Accessories/Аксессуары и комплектующие

Attrezzatura cassetti/Equipment for drawers/Оборудование ящиков

Portaposate in legno SCL/Cutlery holder in wood SCL
Контейнер для столовых приборов SCL, дерево



SCL45 cm. 45
SCL60 cm. 60
SCL90 cm. 90

Accessorio PCLT/L/Accessory PCLT/L/Элемент PCLT/L

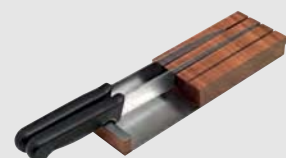

PCLT/L Accessorio porta coltelli legno e acciaio.
PCLT/L accessory knife holder wood and steel.
PCLT/L Держатель для ножа, дерево/ сталь.

Portaposate in acciaio PPB / Cutlery holder in steel PPB
Контейнер для столовых приборов PPB, сталь



PPB45 cm. 45
PPB60 cm. 60
PPB90 cm. 90

Accessorio PPLC/X/Accessory PPLC/X/Элемент PPLC/X



PPLC/X Accessorio per porta pellicola in acciaio.
PPLC/X Accessory for clingfilm holder in steel.
PPLC/X Держатель для пленки, сталь.

Porta posate legno FNLL/Cutlery holder wood FNLL
Контейнер для столовых приборов FNLL, дерево

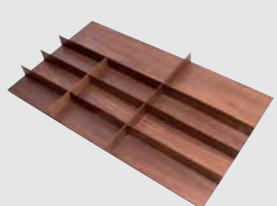

FNLL45 cm. 45
FNLL60 cm. 60
FNLL90 cm. 90
FNLL120 cm. 120

Accessorio PSPZ/X/Accessory PSPZ/X/Элемент PSPZ/X



PSPZ/X Accessorio per porta posate composto di 4 barattoli in vetro e acciaio.
PSPZ/X Accessory for cutlery holder comprising 4 jars in glass and steel.
PSPZ/X Разделитель для столовых приборов, включающий 4 контейнера, стекло/сталь.

Portaposate in acciaio legno TKRX/Cutlery holder in steel wood TKRX
Контейнер для столовых приборов TKRX, сталь / дерево

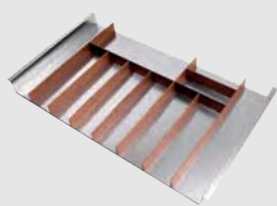

TKRX45 cm. 45
TKRX60 cm. 60
FNLL90 cm. 90

Divisorio per cestone in legno/Divider for box in wood/Разделитель для корзины, дерево

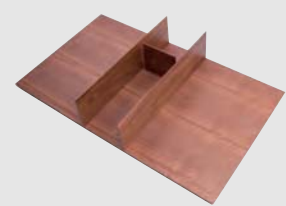

FNDL60
FNDL90
FNDL120

Portaposate in acrilico/Cutlery holder in acrylic material
Контейнер для столовых приборов, акрил



FNLB45 cm. 45
FNLB60 cm. 60
FNLB90 cm. 90
FNLB120 cm. 120

Divisorio per cestone in legno e acciaio/Divider for box in wood and steel
Разделитель для корзины, дерево/сталь

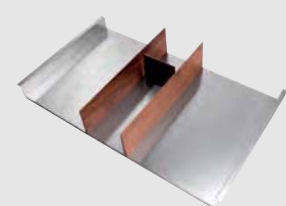

FNDX60
FNDX90
FNDX120

Accessorio PCLT/B/Accessory PCLT/B/ Элемент PCLT/B

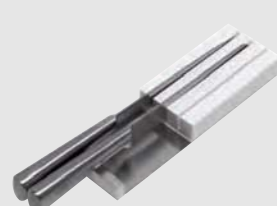

PCLT/B Accessorio porta coltelli in acrilico e acciaio.
PCLT/B accessory knife holder acrylic and steel.
PCLT/B Держатель для ножа, акрил/сталь.

Divisorio per cestone in acrilico/Divider for box in acrylic material
Разделитель для корзины, акрил



FNDB60
FNDB90
FNDB120

Accessori/Accessories/Аксессуары и комплектующие

Attrezzatura cassetti / Equipment for drawers

Divisori per cestone in acciaio e acrilico TDRB/
Dividers for box in steel and acrylic material TDRB
Разделители для корзины TDRB, сталь/акрил



TDRB60 cm. 60
TDRB90 cm. 90
TDRB120 cm. 120

Divisori per cestone in acciaio e legno TDRL/Dividers for box in steel and wood TDRL
Разделители для корзины TDRL, сталь/дерево



TDRL60 cm. 60
TDRL90 cm. 90
TDRL120 cm. 120

Accessorio per cestone SBRP/X/ Accessory for box SBRP/X
Разделитель для корзины SBRP/X



Accessorio per cestone con tre barattoli in acciaio e vetro.
Accessory for box with three jars in steel and glass.
Разделитель для корзины с 3 контейнерами, сталь/стекло.

Portapiatti in acrilico PPTI/B / Plate rack in acrylic material PPTI/B
Контейнер для тарелок PPTI/B, акрил



PPTI/B

Portapiatti in legno PPTI/L / Plate rack in wood PPTI/L
Контейнер для тарелок PPTI/L, дерево



PPTI/L

Portapiatti in legno PPCL/L / Plate rack in wood PPCL/L
Контейнер для тарелок PPCL/L, дерево

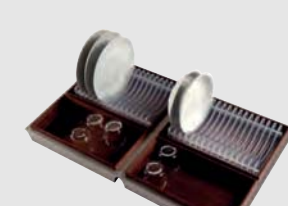

PPCL/L60 cm. 60
PPCL/L90 cm. 90
TDRL/L120 cm. 120

Supplementi in cuoio/Extras in leather/Дополнительные элементы из кожи

Supplemento per cestone con fondo e sponde in cuoio RCCEST
Supplement for box with base and sides in leather RCCEST
Дополнительный элемент для корзины RCCEST, дно и боковины отделаны кожей



RCCEST45 cm. 45
RCCEST60 cm. 60
RCCEST90 cm. 90
RCCEST120 cm. 120

Ripiano base colonne in cuoio RIPCB/Shelf at base of columns in leather RIPCB
Полка основания тумбы RIPCB, кожа



RIPCB30 cm. 30
RIPCB45 cm. 45
RIPCB60 cm. 60
RIPCB90 cm. 90

Ripiano base colonne in cuoio RIPCP/Shelf at base of columns in leather RIPCP
Полка основания тумбы RIPCP, кожа



RIPCP45 cm. 45
RIPCP60 cm. 60
RIPCP90 cm. 90

Schienale in cuoio RSC/Back in leather RSC/Задняя стенка RSC, кожа



RSC al m²

Colori cuoio / Leather colours/Цвета кожи:



TR Terracotta VF Verde Fango CT Castagna AV Avorio NE Nero

Accessori / Accessories

Cassetto interno CSTINT/Internal drawer CSTINT/Внутренний ящик CSTINT

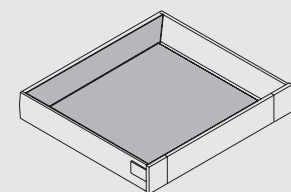

CSTINT45 cm. 45
CSTINT60 cm. 60
CSTINT90 cm. 90
CSTINT120 cm. 120

Porta spezie lunghezza 45 cm./Spices rack length 45 cm. PSP45
Подставка для специй, длина 45 см PSP45



PSP45

Cestone interno CSTINT/Internal box CSTINT/Внутренняя корзина CSTINT

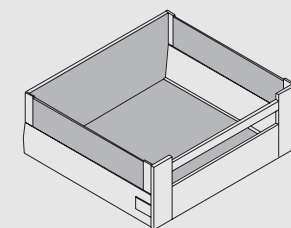

CSTINT45 cm. 45
CSTINT60 cm. 60
CSTINT90 cm. 90
CSTINT120 cm. 120

Mensola lunghezza 45 cm./Shelf length 45 cm./MNS45/Полочка, длина 45 см MNS45



MNS45

Tappetino in gomma per cassetto e cestone TPGM /
Rubber mat for drawer and box TPGM/Резиновый коврик для ящика и корзины TPGM



TPGM30 cm. 30
TPGM45 cm. 45
TPGM60 cm. 60
TPGM90 cm. 90
TPGM120 cm.120

Miscelatore 400/Blender 400/Смеситель 400



Tubo metallico porta mestoli TMPA/Metallic tube ladle holder TMPA
Металлическая трубка-держатель для половников TMPA



TMPA mt/l

Pattumiera BOX2 / Dustbin BOX2/Контейнер для мусора BOX2



Pattumiera estraibile in acciaio per raccolta differenziata, larghezza 27 cm.
Pull-out dustbin in steel for separate waste collection, width 27 cm.
Выдвижной контейнер из стали для раздельного сбора мусора, ширина 27 см.

Porta rotolo lunghezza 32 cm. PRT0132/Kitchen roll holder length 32 cm. PRT0132
Держатель для бумажных полотенец, длина 32 см PRT0132



PRT0132

Pattumiera BOX2/Dustbin BOX3/Контейнер для мусора BOX3



Pattumiera estraibile in acciaio per raccolta differenziata, larghezza 39 cm.
Pull-out dustbin in steel for separate waste collection, width 39 cm.
Выдвижной контейнер из стали для раздельного сбора мусора, ширина 39 см.

Porta rotolo e pellicole lunghezza 32 cm.
Kitchen roll and clingfilm holder length 32 cm. PRT0332
Держатель для бумажных полотенец и пленки, длина 32 см PRT0332



PRT0332

Pattumiera BS120/Dustbin BS120/Контейнер для мусора BS120



Pattumiera estraibile in acciaio per raccolta differenziata, larghezza 120 cm.
Pull-out dustbin in steel for separate waste collection, width 120 cm.
Выдвижной контейнер из стали для раздельного сбора мусора, ширина 120 см.

Tecnologia applicata/Applied technology/Применяемая технология

Supplemento per cassetto elettrificato MBEC01/Supplement for electric drawer MBEC01/Дополнительный элемент для ящика с электрическим приводом MBEC01

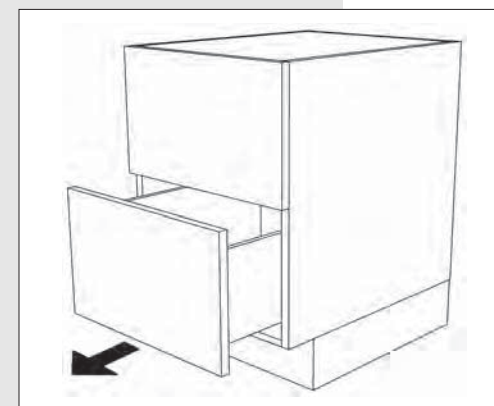

MBEC01

TRASFORMATORE TRSF01
TRANSFORMER
РАНСФОРМАТОР TRSF01

Supplemento per pensile per apertura elettrificata (blum Aventos) Vasistas MBEP02/Supplement for unit for electric opening (blum Aventos) Transom MBEP02
Дополнение для навесного элемента с электрическим приводом подъемной/дверцы (blum Aventos) MBEP02

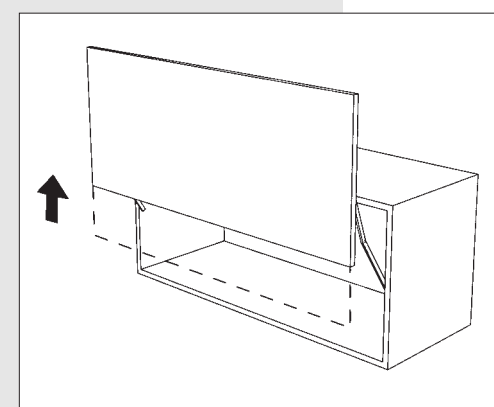

MBEP02

Meccanismo elettrificato per apertura schienale, basi e colonne MCSCSR1/Electric mechanism for opening back, bases and columns MCSCSR1
Электрический механизм открывания, задняя стенка, основания и тумбы MCSCSR1

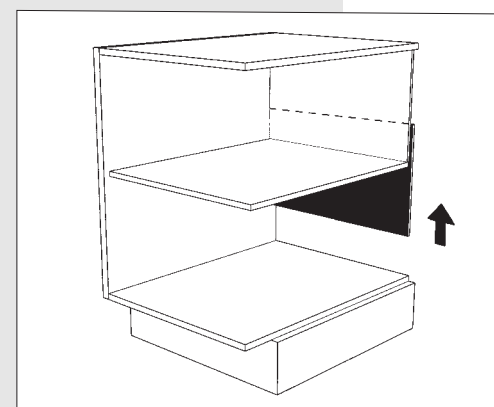

MCSCSR1











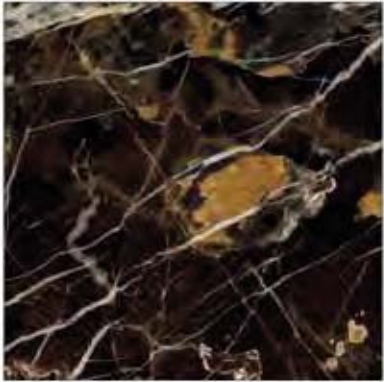

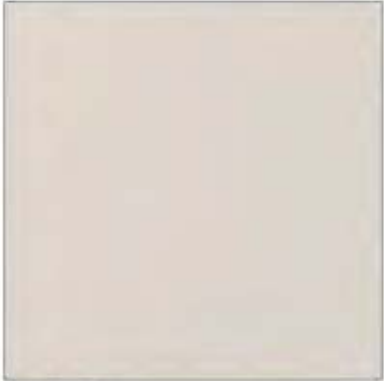

Luci LED LL/Lights LED LL/Светодиодная подсветка LL

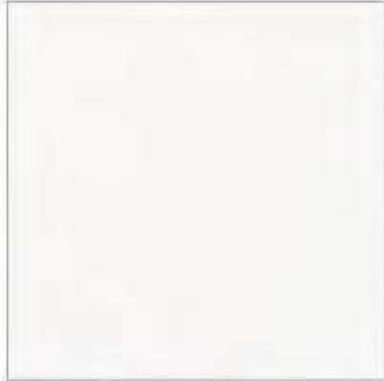

LLC01 cromato/cromed/хром
LLO01 ottone/brass/латунь
LLB01 bronzo/bronze/бронзовый

TRASFORMATORE TRSF01
TRANSFORMER TRSF01
РАНСФОРМАТОР TRSF01

Piani/Surface/Столешницы				
Marmo/Marble/Мрамор				
COD. BCS Marmo Bianco Carrara	MBCS		COD. OKT1934 Okite Marrone Emperador 1934	OKT1934/02 OKT1934/03
COD. BKG Marmo Black and Gold	BKG 02 BKG 03		COD. OKT1911 Okite grigio nordico 1911	OKT1911/02 OKT1911/03
COD. CLC Marmo Calacatta Oro	CLC 02 CLC 03		COD. OKT2009 Okite Prisma nero 2009	OKT2009/02 OKT2009/03
Pietre/Stone/Камень				
COD. NSS Granito Nero Assoluto	NSS 02 NSS 03		COD. PDT Pietra Dorata	PDT02 PDT03
COD. EMP Marmo Emperador	EMP 02 EMP 03		COD. PGG Pietra Gaia Gold	PGG02 PGG03
COD. DAM Damasco	DAM02 DAM03		COD. PGY Pietra Gaia Grey	PGY02 PGY03
Quarzo/Quartz/Кварц				
Acciaio/Stainless steel/Сталь				
COD. OKT1642 Okite Crema 1642	OKT1642/02 OKT1642/03		COD. TL115 Acciaio inox Satinato	TL115
COD. OKT1095 Okite Beige chiaro 1095	OKT1095/02 OKT1095/03		COD. TL11V Acciaio inox Vintage	TL11V
COD. OKT1665 Okite Bianco Assoluto 1665	OKT1665/02 OKT1665/03			

Piani/Surface/Столешницы				
				
BCS Marmo Bianco Carrara	BKG Marmo Black and Gold	CLC Marmo Calacatta oro	NSS Granito nero assoluto	EMP Marmo Emperador
				
DAM02 Damasco	OKT 1642 Okite Crema	OKT1095 Okite Beige Chiaro	OKT1665 Okite Bianco assoluto	OKT1911 Okite Grigio Nordico
				
OKT1934 Okite Marrone Emperador	OKT2009 Okite Prisma Nero	PDT Pietra dorata	PGG Pietra Gaya Gold	PGY Pietra Gaya Grey
				
TL115 Acciaio Inox satinato	TL11V Acciaio Inox Vintage			



CO 6113 TC X

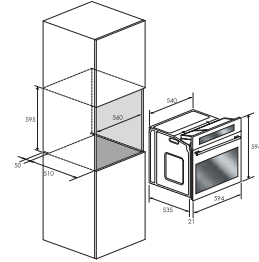

Creative+60

Forno multifunzione elettronico
Acciaio inox anti-impronta
• Classe A+20% di efficienza energetica
• 13 funzioni di cottura
• Porta sicura con 3 vetri ipotermici
• Capacità del vano cottura XXL (67 litri)
• Illuminazione a 2 punti alogena indipendente

Creative+60

Electronic multifunction oven
Non-smudge stainless steel
• Class A+20% energy efficiency
• 13 cooking functions
• Secure door with 3 sheets of hypothermic glass
• Capacity of the XXL cooking compartment (67 litres)
• Illumination with 2 independent halogen lighting points

Креатив+60

Многофункциональная духовка Креатив+60 с электронным управлением
Ударопрочная нержавеющая сталь
• Класс энергоэффективности A+20%
• 13 функций приготовления
• Безопасная дверца с тройным гипотермальным остеклением
• Объем духового шкафа XXL (67 литров)
• Подсветка - 2 независимых галогенных светильника



SSO 30.1 P TC X

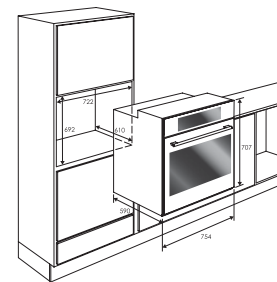

Supreme XXL

Forno multifunzione da 30"
Acciaio inox anti-impronta
• 13 funzioni di cottura
• Autopulente
• Porta sicura (<45°C) con 4 vetri
• Capacità del vano cottura XXL (123 litri)
• Doppia ventola
• Illuminazione alogena

Supreme XXL

30" multifunctional oven
Non-smudge Stainless steel
• 13 cooking functions
• Self-cleaning
• Secure door (<45°C) with 4 sheets of glass
• Capacity of the XXL cooking compartment (123 litres)
• Double fan
• Halogen illumination

Supreme XXL

Многофункциональная духовка на 30"
Ударопрочная нержавеющая сталь
• 13 функций приготовления
• Самоочистка
• Безопасная дверца (<45°C) с 4 стеклами
• Объем духового шкафа XXL (123 литра)
• Двойной вентилятор
• Галогенная подсветка



CO 9014 TC X

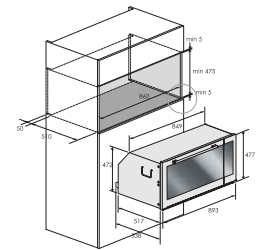

Creative 90

Forno multifunzione elettronico
Acciaio inox anti-impronta
• Classe A di efficienza energetica
• 14 funzioni di cottura
• Porta sicura con 3 vetri ipotermici
• Capacità del vano cottura XXL
• Illuminazione a 2 punti alogena indipendente

Creative 90

Electronic multifunctional oven
Non-smudge Stainless steel
• Class A energy efficiency
• 14 cooking functions
• Secure door with 3 sheets of hypothermic glass
• XXL Capacity of the cooking compartment
• Illumination with 2 independent halogen lighting points

Creative 90

Многофункциональная духовка с электронным управлением
Ударопрочная нержавеющая сталь
• Класс энергоэффективности A
• 14 функций приготовления
• Безопасная дверца с тройным гипотермальным остеклением
• Объем духового шкафа XXL
• Подсветка - 2 галогенных светильника



CCSO 4511 TC X

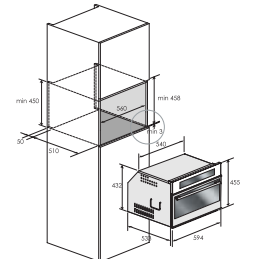

Vapore 45

Forno a Vapore, combinato
Acciaio inox anti-impronta
• Classe A di efficienza energetica
• 11 funzioni combinate
• Ricettario pre-selezionato e modificabile a piacimento
• Decalcificazione automatica
• Porta sicura
• Illuminazione Alogena

Vapore 45

Combined steam oven
Non-smudge stainless steel
• Class A di energy efficiency
• 11 combined functions
• Pre-selected and customizable recipe archive
• Automatic descaling
• Secure door
• Halogen illumination

Vapore 45

Комбинированная паровая духовка
Ударопрочная нержавеющая сталь
• Класс энергоэффективности A
• 11 комбинированных функций
• Сборник рецептов с возможностью выбора и изменения
• Автоматическое удаление накипи
• Безопасная дверца
• Галогенная подсветка



CMO 4507 TC X

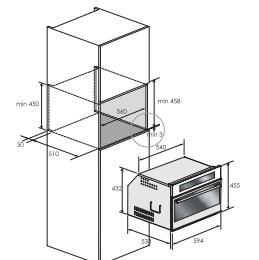
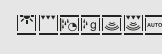

Microwonde 45

Forno Microonde con grill
Acciaio inox anti-impronta
• Classe A di efficienza energetica
• 7 funzioni combinate
• Ricettario pre-selezionato e modificabile a piacimento
• Porta sicura
• Illuminazione Alogena
• Abbinabile con cassetto scaldavivande 15 cm.

Vapore 45

Oven and microwave with grill
Non-smudge stainless steel
• Class A di energy efficiency
• 7 combined functions
• Pre-selected and customizable recipe archive
• Secure door
• Halogen illumination
• Can come with warming drawer 15 cm.

Vapore 45

Комбинированная паровая духовка
Микроволновая печь с грилем
Ударопрочная нержавеющая сталь
• Класс энергоэффективности A
• 7 комбинированных функций
• Сборник рецептов с возможностью выбора и изменения
• Безопасная дверца
• Галогенная подсветка
• Возможность установки контейнера для поддержания температуры пищи на 15 см.

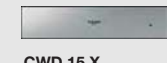

CWD 15 X

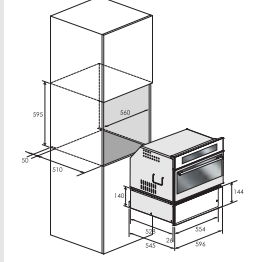

Cassetto

Cassetto scaldavivande 15 cm.
Acciaio inox anti-impronta
• Apertura con sistema push/pull
• Estrazione totale
• Ventilazione
• Termostato regolabile da 40°C/70°C

Cassetto

Warming drawers, 15 cm
• Non-smudge stainless steel
• Opening with push/pull system
• Total extraction
• Ventilation
• Thermostat adjustable between 40/70 degrees

Cassetto

Контейнер для поддержания температуры пищи, 15 см
Ударопрочная нержавеющая сталь
• Система открывания «push-pull»
• Полное выдвигание
• Вентиляция
• Регулируемый термостат 40°C/70°C



CPLO 6013 TC X X

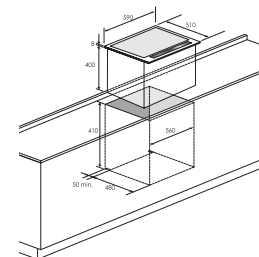

Creative

Forno multifunzione elettronico a scomparsa
Top acciaio inox
• Classe A di efficienza energetica
• 13 funzioni di cottura
• Sensori antisciacchiamento durante sali-scendi
• Vano cottura acciaio inox
• Illuminazione a 1 punto alogena indipendente

Creative

Concealable multifunction electronic oven
Stainless steel top
• Class A energy efficiency
• 13 cooking functions
• crush-resistant functions during raising/lowering
• stainless steel cooking compartment
• illumination with 1 independent halogen lighting point indipendente

Creative

Многофункциональная духовка с электронным управлением, полностью скрытая
Верхняя поверхность из нержавеющей стали
• Класс A энергоэффективности
• 13 функций приготовления
• Датчики предотвращения проскальзывания во время подъема-опускания
• Духовой шкаф из нержавеющей стали
• Подсветка независимым галогенным светильником



CPH 402 IDTYTC X

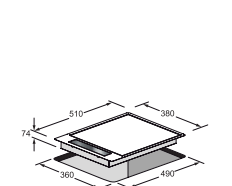
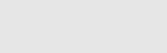

Creative 40

Domino ad induzione serie 40
• Acciaio inox
• Piastra in acciaio professionale di 10 mm
• Canale di raccolta dei grassi
• Due zone di cottura (Max 2,8 KW)
• 9 livelli

Creative 40

Induction domino hob, 40 series
Stainless steel top
• Professional 10mm steel hot plate
• Fat trappers
• Two cooking areas (max 2.8 KW)
• 9 levels

Creative 40

Индукционная печь Domino, серия 40
• Нержавеющая сталь
• Профессиональная панель, сталь 10 мм
• Желоб для сбора жира
• Две зоны нагрева (Макс. 2,8 кВт)
• 9 уровней



CPH 401 GDWKT X

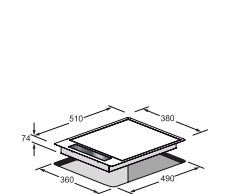
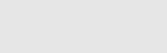

Creative 40

Piano a gas, serie 40
• Acciaio inox
• 1 bruciatore a gas per grandi cotture
• Dual control per l'accensione centrale o completa
• Comandi frontali a sensore
• GasProtekt con riaccensione
• Griglia in ghisa speciale

Creative 40

Gas hob, 40 series
• Stainless steel
• 1 large gas burner
• Dual control for central or complete ignition
• Frontal sensor controls
• GasProtekt with re-ignition
• Grill in special cast iron

Creative 40

Газовая варочная панель, серия 40
• Нержавеющая сталь
• 1 газовая горелка для посуды больших размеров
• Двойное управление для центрального или полного зажигания
• Управление фронтальными сенсорами
• Газ-контроль с повторным зажиганием
• Решетка из специального чугуна



CPH 604GTC X

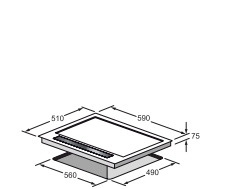
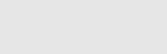

Creative 60

Piano a gas, serie 60
• Acciaio inox
• 4 bruciatori a gas
• Programmazione tempi cottura per ciascun bruciatore
• Comandi frontali a sensore
• GasProtekt con riaccensione
• Griglia in ghisa speciale

Creative 60

Gas hob, 40 series
• stainless steel
• 4 gas burners
• programming of cooking times for each burner
• Frontal sensor controls
• GasProtekt with re-ignition
• Grill in special cast iron

Creative 60

Газовая варочная панель, серия 60
• Нержавеющая сталь
• 4 газовых горелки
• Программирование времени приготовления для каждой горелки
• Управление фронтальными сенсорами
• Газ-контроль с повторным зажиганием
• Решетка из специального чугуна



CPH 765 GWK TC X

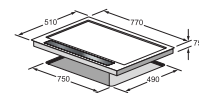

Creative 76

Piano a gas, serie 76 cm.

- Acciaio inox
- 5 bruciatori a gas con 1 per grandi cotture
- Programmazione tempi cottura per ciascun bruciatore
- Comandi frontali a sensore
- GasProtekt con riaccensione
- Griglia in ghisa speciale

Creative 76

Gas hob, 76 cm series.

- Stainless steel
- 5 gas burners with 1 large one
- Programming of cooking time for each burner
- Frontal sensor controls
- GasProtekt with re-ignition
- Grill in special cast iron

Creative 76

Газовая варочная панель, модель 76 см.

- Нержавеющая сталь
- 5 газовых горелок, в том числе 1 для посуды больших размеров гипотермальным остеклением
- Программирование времени приготовления для каждой горелки
- Управление фронтальными сенсорами
- Газ-контроль с повторным зажиганием
- Решетка из специального чугуна

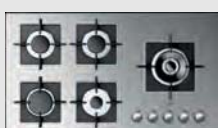

SH 905 G DWK XX

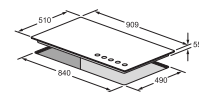

Supreme 90

Piano a gas, serie 90 cm.

- Superficie in acciaio inox
- 5 bruciatori a gas con 1 per grandi cotture
- Accensione elettronica singola sottomanopola
- GasProtekt
- Griglia in ghisa

Supreme 90

Gas hob, 90 cm series

- Stainless steel surface
- 5 gas burners with 1 large one
- of cooking times for each burner
- Single electronic ignition below knob
- GasProtekt
- Grill in cast iron

Supreme 90

Газовая варочная панель, модель 90 см.

- Рабочая поверхность из нержавеющей стали
- 5 газовых горелок, в том числе 1 для посуды больших размеров
- Программирование времени приготовления для каждой горелки
- Электронный розжиг отдельным регулятором
- Газ-контроль с повторным зажиганием
- Чугунная решетка



SH 905 ID G DWK BK

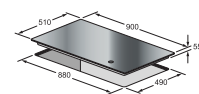

Supreme 90

Piano ad induzione ibrido da 90 cm.

- Superficie in vetro ceramica
- 4 zone di cottura di diametro differente
- 1 bruciatore WOK da 4KW
- Programmazione elettronica con 9 livelli
- Comandi a sensori centrali
- Manopola in acciaio
- Griglia in ghisa

Supreme 90

Hybrid induction cooktop 90 cm.

- Surface in glass-ceramic
- 4 cooking zones each with a different diameter
- 1 4 KW WOK burner
- Electronic programming with 9 levels
- Frontal sensor controls
- Steel knob
- Grill in cast iron

Supreme 90

Индукционная комбинированная варочная панель, 90 см.

- Рабочая поверхность из стеклокерамики
- 4 зоны нагрева разного диаметра
- 1 горелка WOK на 4кВт
- 9 уровней электронного программирования
- Управление центральными сенсорами
- Регулятор из стали
- Чугунная решетка



LH 904 ID BK

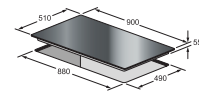

Lifeline 90

Piano ad induzione da 90 cm.

- Superficie in vetro ceramica
- 4 zone di cottura di diametro differente
- Programmazione elettronica con 9 livelli
- Comandi a sensori centrali

Lifeline 90

Hybrid induction cooktop 90 cm.

- Surface in glass-ceramic
- 4 cooking zones each with a different diameter
- Electronic programming with 9 levels
- Frontal sensor controls
- halogen lighting points

Lifeline 90

Индукционная варочная панель, 90 см.

- Рабочая поверхность из стеклокерамики
- 4 зоны нагрева разного диаметра
- 9 уровней электронного программирования
- Управление центральными сенсорами



LH 1004 ID BK

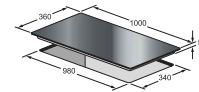

Lifeline 100

Piano ad induzione da 100 cm.

- Superficie in vetro ceramica
- 4 zone di cottura di diametro differente
- Programmazione elettronica con 9 livelli
- Comandi a sensori centrali

Lifeline 100

Induction cooktop 100 cm.

- Surface in glass-ceramic
- 4 cooking zones each with a different diameter
- Electronic programming with 9 levels
- Central sensor controls

Lifeline 100

Индукционная варочная панель, 100 см.

- Рабочая поверхность из стеклокерамики
- 4 зоны нагрева разного диаметра
- 9 уровней электронного программирования
- Управление центральными сенсорами

AD+Graphic design
Creativity Communication
Photo
IKB
Colour separation
CD Cromo
Printing
La Grafica-Cantù



Elledue Arredamenti srl - viale brianza, 60 - 20823 - Lentate sul seveso (MB) - ITALY
tel. +39.0362.560332 - Fax +39.0362.557377 - info@elleduearredamenti.com - www.elleduearredamenti.com